

RENAULT  
TRUCKS  
DELIVER

DISTRIBUCIÓN  
GAMA D



# GAMA DISTRIBUCIÓN



RENAULT TRUCKS D WIDE



RENAULT TRUCKS D CAB 2.1 M

<b>1. RENTABILIDAD</b>		<b>4. PROTECCIÓN</b>	
<b>PORQUE UN CAMIÓN ES UNA FUENTE DE RENTABILIDAD</b>	P 04	<b>PORQUE UN CAMIÓN DEBE GARANTIZAR SEGURIDAD EN SU NEGOCIO</b>	P 28
MOTORES EFICIENTES Y SOLUCIONES DE ENERGÍAS ALTERNATIVAS	P 06	UNA VISIBILIDAD ÓPTIMA, HAGA EL TIEMPO QUE HAGA	P 30
AHORRE AÚN MÁS COMBUSTIBLE	P 08	GRAN POTENCIA DE FRENADO	P 32
PREPARADO PARA EL CARROZADO DE CUALQUIER ACTIVIDAD	P 10	<b>5. CUADRO TÉCNICO CARACTERÍSTICAS</b>	P 34
<b>2. ROBUSTEZ</b>		CUADRO DE LA GAMA	P 36
<b>PORQUE UN CAMIÓN NUNCA DEBE DEJARLE TIRADO</b>	P 12	CADENA CINEMÁTICA	P 37
UN CAMIÓN ROBUSTO	P 14	CABINA	P 39
EN CIUDAD, NO SE DETENGA ANTE NINGÚN OBSTÁCULO A SU LADO, EN TODO MOMENTO	P 16	CHASIS	P 42
	P 18	FRENOS	P 43
		PACKS	P 44
		ACCESORIOS	P 45
<b>3. CONFORT</b>			
<b>PORQUE UN CAMIÓN DEBE SER EL ORGULLO DE SU CONDUCTOR</b>	P 20		
TODO AL ALCANCE DE LA MANO	P 22		
TODO PARA EL CONFORT A BORDO	P 24		
LA MEJOR HERRAMIENTA DE TRABAJO	P 26		

# PORQUE UN CAMIÓN ES UNA FUENTE DE RENTABILIDAD

Al elegir Renault Trucks, elige mucho más que un camión. Elige un vehículo en el que se han tenido en cuenta sus necesidades, con el objetivo de permitirle realizar siempre sus entregas a tiempo en los puntos de distribución. Renault Trucks pone todo el esfuerzo a su servicio con el objetivo de lograr su éxito.



GAMA D  
RENTABILIDAD

# MOTORES EFICIENTES Y SOLUCIONES DE ENERGÍAS ALTERNATIVAS

Renault Trucks ha creado nuevos motores a partir de tecnologías de eficacia probada, totalmente adaptados a los usos urbanos y regionales. La cadena cinemática ofrece una amplia gama de tecnologías y potencias, con un consumo y unos costes de mantenimiento muy reducidos.

PRESIÓN DE INYECCIÓN MÁXIMA DE 2.000 BAR PARA UNA MEJOR COMBUSTIÓN DEL GASÓLEO

TURBOCOMPRESOR DE GEOMETRÍA VARIABLE PARA OBTENER UNA MAYOR FLEXIBILIDAD DE UTILIZACIÓN

HASTA UN 70 % MENOS DE EMISIONES DE CO<sub>2</sub>\*

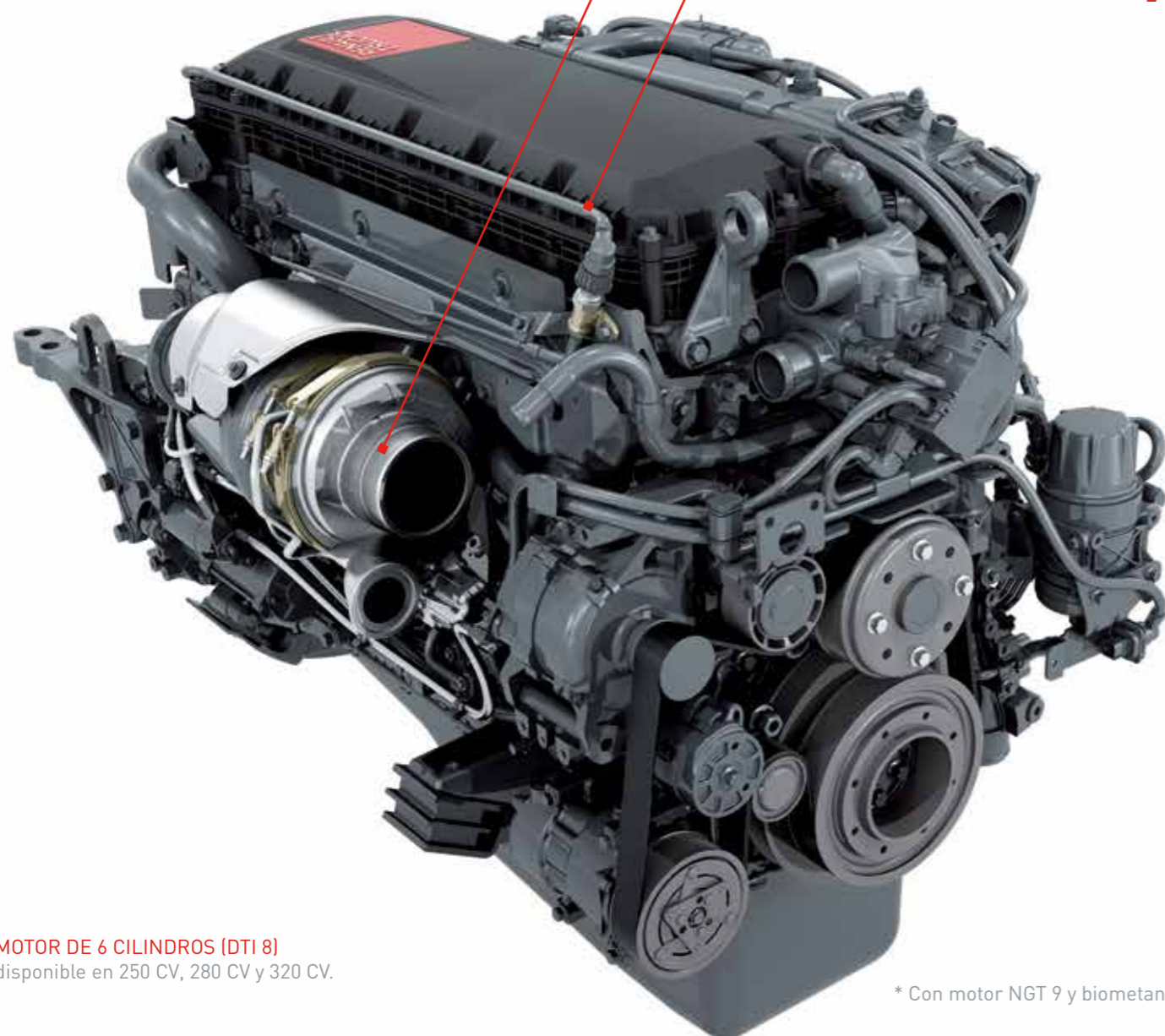

**MOTOR DE 6 CILINDROS (DTI 8)**  
disponible en 250 CV, 280 CV y 320 CV.

\* Con motor NGT 9 y biometano

**MOTOR DE GAS NATURAL DE 320 CV (NGT 9)**



**MOTOR DE 11 LITROS (DTI 11) HASTA 430 CV**  
adaptado a las actividades del sector de la distribución y el transporte de vehículos.



**EL MOTOR DE CUATRO CILINDROS (DTI 5) MÁS POTENTE DEL MERCADO**  
disponible en 210 CV y 240 CV.



**CAJAS DE CAMBIOS AUTOMATIZADAS DE SERIE**

**CAJAS DE CAMBIOS OPTIDRIVER Y OPTITRONIC**  
permiten ahorrar un 7 % de combustible en comparación con una caja de cambios manual.



**DEPÓSITO DE PLÁSTICO**  
con una capacidad de hasta 215 l de gasóleo.



**DEPÓSITO DE ALUMINIO**  
con una capacidad de hasta 630 l de gasóleo y un 50 % más ligero que un depósito de acero.



**DEPÓSITO DE ACERO PARA GAS NATURAL**  
con una capacidad de hasta 120 kg.

- VENTILADOR DESEMBRAGABLE PARA REDUCIR EL CONSUMO DE COMBUSTIBLE
- RECIRCULACIÓN DE LOS GASES DE ESCAPE REFRIGERADOS (EGR), QUE PERMITE REDUCIR LAS EMISIONES CUANDO SE USA EL MOTOR A RÉGIMENES BAJOS
- SISTEMA DE POSTRATAMIENTO DE LOS GASES DE ESCAPE CON FILTRO DE PARTÍCULAS
- INYECTOR EN LA LÍNEA DE ESCAPE, PARA UNA REGENERACIÓN MÁS RÁPIDA Y PARA PROLONGAR LOS INTERVALOS DE CAMBIO DE FILTROS DE PARTÍCULAS
- MOTOR DE GAS NATURAL PARA CIRCULAR POR ZONAS CON ACCESO REGULADO Y LIMITADO A VEHÍCULOS NO CONTAMINANTES
- COMPATIBILIDAD DEL MOTOR NGT 9 CON EL BIOMETANO Y LOS MOTORES DE BIODIÉSEL DTI 5 Y DTI 8 CON COMBUSTIBLE B100

GAMA D  
**RENTABILIDAD**

# AHORRE AÚN MÁS COMBUSTIBLE

Gracias a la combinación de tecnologías inteligentes, el diseño aerodinámico y la formación sobre conducción racional, la serie D Optifuel permite reducir considerablemente su consumo de combustible y le ayuda a aumentar la rentabilidad de su negocio.



**PARADA AUTOMÁTICA DEL MOTOR**  
para evitar que funcione innecesariamente.



**ANULACIÓN DEL MODO POWER**  
para evitar un consumo excesivo de combustible.



**REGULADOR DE VELOCIDAD ECONÓMICO**  
asociado a la función Optiroll para reducir el consumo de combustible aprovechando la inercia del vehículo.



**CAMBIO DE MARCHAS CON AHORRO DE COMBUSTIBLE**  
modifica la forma de cambiar de marchas para reducir el consumo de combustible.



**UNA CABINA AERODINÁMICA**  
concebida para optimizar el flujo del aire.

# GAMA D RENTABILIDAD

## HASTA -15% DE CONSUMO DE COMBUSTIBLE CON OPTIFUEL PROGRAMME



**OPTIFUEL PROGRAMME**  
es la solución global para reducir los costes de combustible de su empresa. Este programa, que combina Optifuel Training y Optifuel Infomax, está dirigido a los conductores formadores y a los jefes de flota, que podrán formar luego al resto de los conductores.

## GEOLOCALIZACIÓN DEL VEHÍCULO EN TODO MOMENTO



**OPTIFLEET**  
Solución de gestión de flotas que permite al vehículo comunicar e intercambiar datos con su base de operaciones en tiempo real.

## UTILIZACIÓN ÓPTIMA DEL VEHÍCULO DESDE EL PRIMER KILÓMETRO



**OPTIFUEL HANDOVER**  
Su Distribuidor le presenta todas las características de su vehículo para una utilización óptima desde el primer kilómetro.

## FORMACIÓN EN CONDUCCIÓN EFICIENTE



**OPTIFUEL TRAINING**  
es un módulo de formación dirigido a los conductores que permite formarles en conducción eficiente y les enseña a preservar mejor la cadena cinemática.

## CONTROL DEL CONSUMO Y ANÁLISIS DE LOS ESTILOS DE CONDUCCIÓN



**OPTIFUEL INFOMAX**  
es un exhaustivo software de evaluación de la conducción y de análisis del consumo.

# PREPARADO PARA EL CARROZADO DE CUALQUIER ACTIVIDAD

Sus múltiples predisposiciones mecánicas y eléctricas facilitan las operaciones de carrozado y permiten la instalación de los equipamientos necesarios para todas las actividades de distribución. Un portal en internet dirigido a los carroceros permite reducir el plazo de entrega de su vehículo.

## UN VEHÍCULO PARA CADA ACTIVIDAD, CON UNA OFERTA DE 100 MODELOS



CAJA ELECTRÓNICA QUE FACILITA LA COMUNICACIÓN ENTRE LA CARROCERÍA Y EL VEHÍCULO

NUEVA INTERFAZ ELÉCTRICA ESPECÍFICA PARA LOS CARROCEROS

CALANDRA PREPARADA PARA EL MONTAJE DE PLACAS PORTAHERRAMIENTAS

ENTRADA DE CAJA A PARTIR DE 405 MM

PLACAS Y SOPORTES DE FIJACIÓN DISPONIBLES EN EL CHASIS



INTERRUPTORES EN EL CUADRO DE INSTRUMENTOS PARA ACCIONAR LOS EQUIPOS DE LAS CARROCERIAS

LA OFERTA DE DISTANCIAS ENTRE EJES MÁS AMPLIA DEL MERCADO: 17 DISTANCIAS ENTRE EJES (CADA 6.800 MM)

# CABINA CON TECHO PLANO PARA EL TRANSPORTE DE VEHÍCULOS



ALTURA TOTAL A PARTIR DE 2.690 MM para aprovechar al máximo el espacio disponible encima de la cabina



PLACAS Y SOPORTES DE FIJACIÓN para facilitar las operaciones de carrozado.



ESCAPE VERTICAL para el carrozado de camiones de recogida de residuos urbanos, de limpiadoras a presión o de barredoras.



UN CHASIS PREPARADO PARA CADA ACTIVIDAD con un kit de pernos y tornillos, largueros pretaladrados y opciones específicas (camiones-cisterna, barredoras, volquete de recogida de residuos domésticos y vehículos de bomberos).



TOMA DE FUERZA EN LA CAJA DE CAMBIOS y toma de fuerza trasera del motor adaptadas a todas las actividades.

VOLADIZO TRASERO CON ORIFICIOS DE FIJACIÓN CADA 55 MM

GAMA D  
RENTABILIDAD

# PORQUE UN CAMIÓN NUNCA DEBE DEJARLE TIRADO

Con Renault Trucks, podrá cumplir con sus compromisos y responder perfectamente a las expectativas de sus clientes. Nos comprometemos a que sus vehículos estén siempre operativos y listos para realizar sus entregas, suceda lo que suceda. Porque para nosotros, hacer bien nuestro trabajo consiste ante todo en que usted pueda hacer bien el suyo.



GAMA D  
ROBUSTEY

# UN CAMIÓN ROBUSTO

El chasis de los vehículos de la gama D ha sido probado en condiciones de carga muy elevada. Para garantizar una fiabilidad máxima y aumentar su vida útil, la cabina ha sido reforzada con equipos y materiales de resistencia contrastada.

## UN CHASIS QUE HA DEMOSTRADO SU ROBUSTEZ DURANTE MÁS DE UNA DÉCADA

CABINA SOMETIDA A PRUEBAS DE IMPACTO Y EQUIPADA CON ASIENTOS REFORZADOS

SUSPENSIONES DELANTERAS ROBUSTAS Y ADAPTADAS A TODAS LAS ACTIVIDADES

LARGUEROS TALADRADOS EN FUNCIÓN DE LA CONFIGURACIÓN DEL VEHÍCULO, PARA GARANTIZAR UN PERFORADO MÍNIMO Y AUMENTAR LA RESISTENCIA DE LA ESTRUCTURA

SUSPENSIONES TRASERAS SIN MANTENIMIENTO

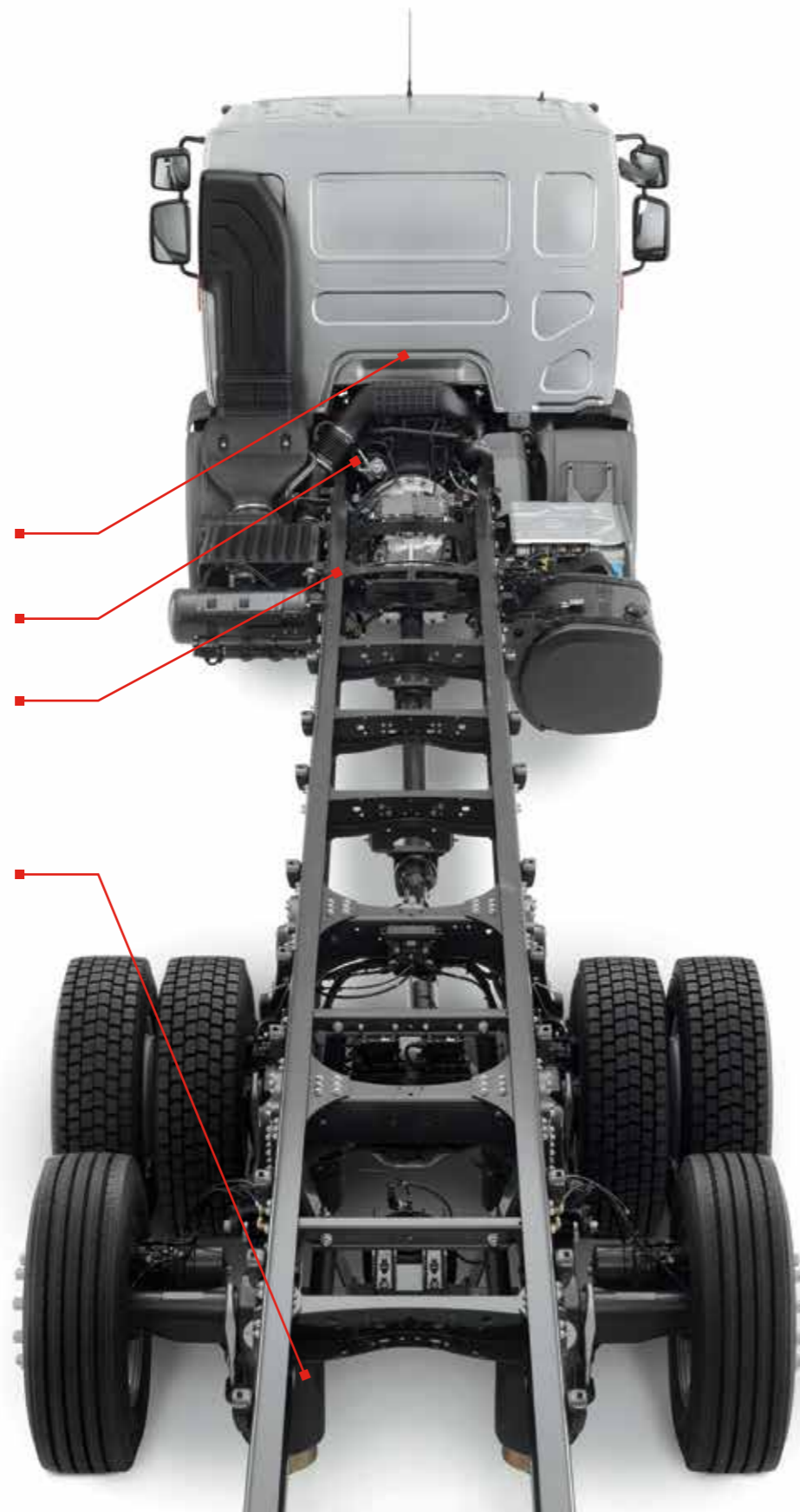

# GAMA D ROBUSTEZ



PARAGOLPES DE PLÁSTICO (D WIDE) disponible de serie.



PARAGOLPES DE PLÁSTICO (D CAB 2.1 M) disponible de serie.



PARAGOLPES CON ESQUINAS DE ACERO (D WIDE) para ofrecer más resistencia.



PARAGOLPES 100 % DE ACERO (D CAB 2.1 M) para usos exigentes.



LARGUEROS DEL CHASIS de acero de alta elasticidad.



SUSPENSIONES TRASERAS NEUMÁTICAS que aumentan la estabilidad y protegen mejor la mercancía.



# EN CIUDAD, NO SE DETENGA ANTE NINGÚN OBSTÁCULO

Las características de la gama D, con su radio de giro reducido, su voladizo delantero corto y su cabina compacta, le permitirán circular por cualquier lugar de la ciudad, incluso en aquellas calles en las que cada centímetro cuenta, y llegar a las zonas urbanas más inaccesibles.

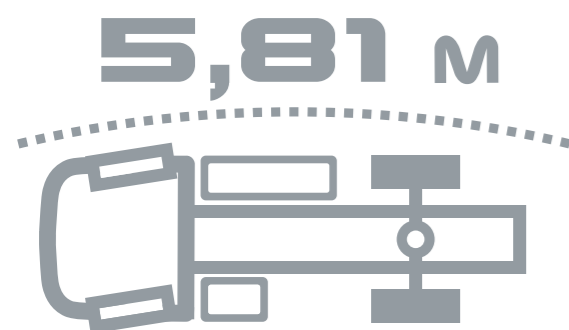

**RADIO DE GIRO REDUCIDO PARA FACILITAR LAS MANIOBRAS**



VOLADIZO DELANTERO MÍNIMO: 1.329 MM

DISTANCIA ENTRE EJES A PARTIR DE 3.250 MM

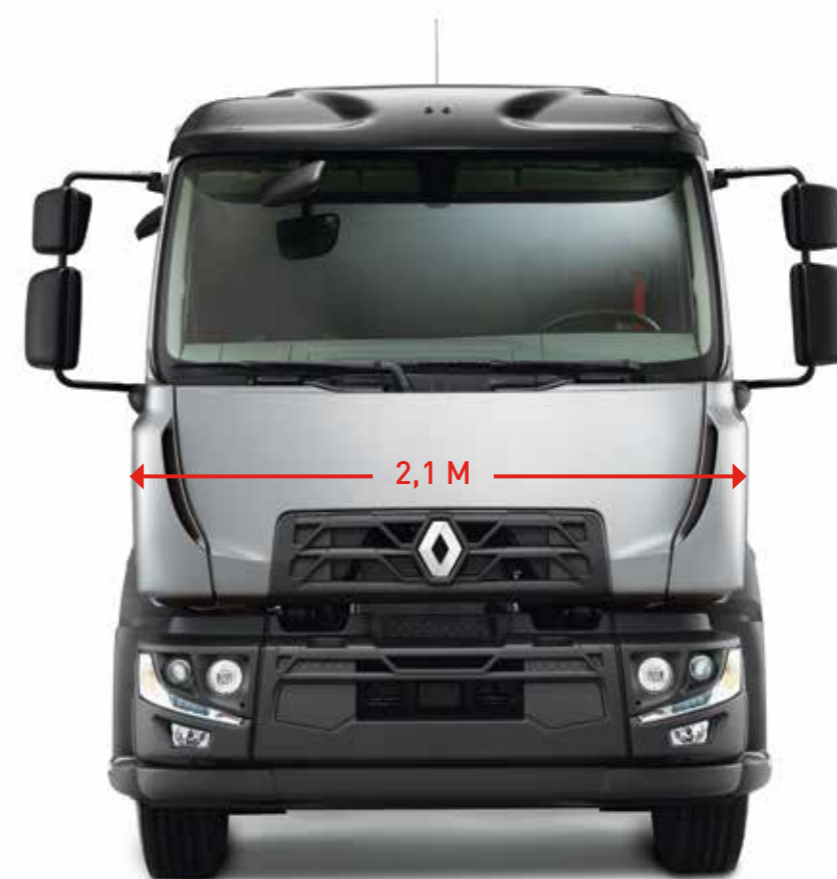

ANCHO DE CABINA REDUCIDO para aumentar la maniobrabilidad.

**PAR MÁXIMO A PARTIR DE LAS 900 RPM PARA MEJORAR LAS RECUPERACIONES**

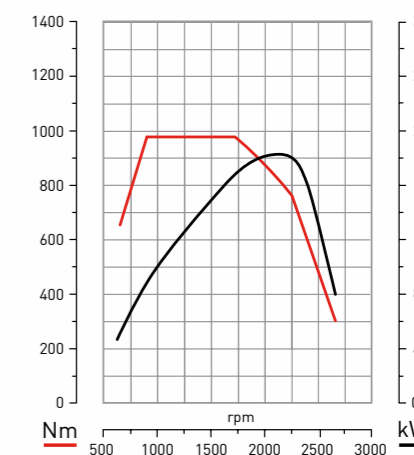

DTI 8 - 250 CV

**GAMA D**  
**ROBUSTEZ**

## A SU LADO, EN TODO MOMENTO

Renault Trucks está a su lado durante toda la vida útil de los vehículos para garantizarle una disponibilidad máxima de su herramienta de trabajo.



### START & DRIVE

Contratos de mantenimiento y de reparación adaptados a su actividad, para un mayor control de su presupuesto y una máxima disponibilidad de su herramienta de trabajo.



### FINANCIACIÓN, ALQUILER Y SEGUROS RENAULT TRUCKS

Soluciones de financiación y seguros a medida para la adquisición de sus vehículos. Además, con Renault Trucks Rental, Renault Trucks le propone el alquiler de vehículos completos: chasis, carrocería y equipos, con una sola cuota todo incluido.



### GENUINE

La oferta de piezas de origen Renault Trucks garantiza el mantenimiento de las prestaciones de los vehículos.

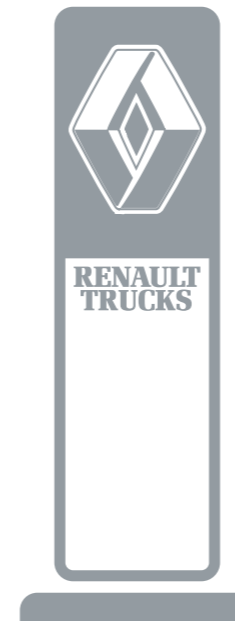

### RED

Numerosos puntos de servicio y de reparación en toda Europa.

MÁS DE  
1.600 PUNTOS  
DE SERVICIO  
EN EL MUNDO



### RENAULT TRUCKS 24/7

Una red de expertos le atenderá en su idioma para ofrecerle la máxima eficacia en las operaciones de asistencia y de reparación y garantizar la calidad del servicio 7 días a la semana y 24 horas al día.



# PORQUE UN CAMIÓN DEBE SER EL ORGULLO DE SU CONDUCTOR

Un conductor pasa muchas horas a bordo de su camión. Por eso, es fundamental que se sienta cómodo en la cabina y orgulloso de las prestaciones de su camión. Renault Trucks hace todo lo que está en su mano para diseñar vehículos que garanticen la satisfacción del conductor. Ganará en productividad y en rentabilidad en el transporte.

GAMA D  
CONFORT



## TODO AL ALCANCE DE LA MANO

La práctica disposición de los mandos más utilizados aumenta el confort de la conducción. El regulador de velocidad y la caja de cambios automatizada permiten que el conductor se concentre en su trabajo.

CÁMARA PARA EL SISTEMA DE ADVERTENCIA DE CAMBIO DE CARRIL Y EL FRENADO DE EMERGENCIA AUTOMÁTICO

MANDO DEL RALENTIZADOR

CUADRO DE INSTRUMENTOS DIGITAL DE GRANDES DIMENSIONES (4,3")

REGULADOR DE VELOCIDAD

RADIO LECTOR CD MP3 BLUETOOTH®, CON PUERTO USB Y CONEXIÓN AUXILIAR

# TODO PARA EL CONFORT A BORDO

Nuevos asientos diseñados para mejorar la comodidad. Gracias a la gran variedad de espacios de almacenamiento, siempre tendrá a su alcance todo lo que necesita para trabajar.

UN INTERIOR  
DE CABINA UN 35%  
MÁS SILENCIOSO



**VOLANTE CON REGULACIÓN NEUMÁTICA**  
en dos ejes.



**VERSIÓN CREW CAB**  
para el transporte de hasta 7 personas.



**ESPACIOS DE ALMACENAMIENTO**  
en la consola superior.



**BASE DE TELÉFONO**  
con alimentación integrada.



**COMPARTIMENTO CENTRAL**  
con 15 l de capacidad, mesilla para escribir, soporte para botellas  
y para vasos y toma de corriente adicional de 24 V.

12 V  
24 V

**ALIMENTACIÓN ELÉCTRICA**  
de 12 V y 24 V.



**ASIENTOS TÉRMICOS Y CON SUSPENSIÓN NEUMÁTICA**  
con apoyos laterales y lumbar regulables.



**COMPARTIMENTO DEBAJO DEL ASIENTO**  
gracias al asiento elevable.

GAMA D  
CONFORT

# LA MEJOR HERRAMIENTA DE TRABAJO

La accesibilidad a la cabina y al parabrisas ha sido diseñada para facilitar el trabajo diario del conductor y el mantenimiento del vehículo. Más que un camión: una auténtica herramienta para aumentar la productividad y ofrecer el mejor confort al conductor.

## FÁCIL ACCESO A LA CABINA, GRACIAS A DOS PELDAÑOS, EN TODA LA GAMA

- ASIDEROS PARA FACILITAR EL ACCESO AL PARABRISAS
- ACCESO AL PARABRISAS CON DOS PELDAÑOS INTEGRADOS EN EL PARACHOQUES DE PLÁSTICO (EN ALGUNAS VERSIONES, HAY UN PELDAÑO SUPLEMENTARIO DISPONIBLE)
- ACCESO A LA CABINA CON DOS PELDAÑOS EN TODA LA GAMA DISTRIBUCIÓN
- ALTURA DEL CHASIS REDUCIDA: A PARTIR DE 804 MM



**PELDAÑOS DE ACCESO AL PARABRISAS**  
antideslizantes para facilitar la limpieza.



**ESCALONES DE TIPO ESCALERA**  
con el segundo peldaño 80 mm más para adentro para facilitar el acceso.



**APERTURA A 90°**  
para facilitar el acceso a la cabina.



**CAJA DE HERRAMIENTAS**  
en el chasis.

## ACCESO RÁPIDO AL CONTROL DE NIVELES



GAMA D  
CONFORT

# PORQUE UN CAMIÓN DEBE GARANTIZAR SEGURIDAD EN SU NEGOCIO

Un camión debe traer rentabilidad a su negocio. Junto a su conductor forman un auténtico motor para el crecimiento de su empresa. Pero, ante todo, un camión debe garantizar la seguridad de quien lo conduce.



GAMA D  
PROTECCIÓN

## UNA VISIBILIDAD ÓPTIMA, HAGA EL TIEMPO QUE HAGA

La parte baja de las puertas acristalada, el parabrisas panorámico, los retrovisores de dos bloques y el cristal trasero de la cabina permiten aumentar considerablemente la visibilidad. Las distintas luces garantizan una seguridad máxima en todas las condiciones y en cualquier entorno.



**PUERTA VISION**  
disponible en el lado del pasajero  
para mejorar la visibilidad  
en entornos urbanos.

## GAMA D PROTECCIÓN



**CÁMARA**  
para el sistema de advertencia de cambio de carril  
y el frenado de emergencia automático.



**RETROVISORES**  
adaptados a las distintas anchuras de cabina  
con soportes reforzados (menos vibraciones).

## PUERTA VISION PARA MEJORAR LA VISIBILIDAD LATERAL



**VENTANA TRASERA DE LA CABINA**  
para facilitar el acceso para el  
mantenimiento del equipo (volquete,  
plataforma, etc.).



**NUEVOS FAROS**  
con luces diurnas de 4 LED.



**RADAR DE DETECCIÓN**  
para el sistema de frenado de emergencia automático.



## GRAN POTENCIA DE FRENADO

Los distintos sistemas de frenado y unos potentes ralentizadores protegen de forma eficaz a las personas y garantizan la seguridad de la carga. Un gran abanico de equipos y accesorios refuerzan aún más la seguridad del conductor.

HASTA  
620 KW  
DE POTENCIA  
DE FRENADO



**MANDO DEL RALENTIZADOR**  
por detrás del volante, al alcance de la mano.

## GAMA D PROTECCIÓN



**RALENTIZADOR ELÉCTRICO EN LA TRANSMISIÓN** y ralentizador hidráulico en las cajas de cambios.

- FRENO DE ESCAPE DE SERIE
- FRENO MOTOR HASTA 300 KW SIN AUMENTO DE PESO
- OPTIBRAKE: RALENTIZADOR EN EL MOTOR Y RALENTIZADOR EN EL ESCAPE
- SISTEMA DE CONTROL DE DESGASTE DE LAS PASTILLAS DE FRENOS
- CON EBS (SISTEMA DE FRENADO ELECTRÓNICO Y ASR (SISTEMA ANTIPATINADO)).

## SISTEMA DE ARRANQUE EN PENDIENTE HILL START AID

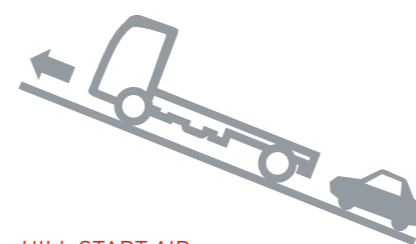

**HILL START AID**  
Sistema de asistencia para el arranque en pendientes. Los frenos siguen accionados durante unos segundos después de soltar el pedal del freno para facilitar el arranque en pendiente.



**FRENOS DE DISCO** permiten una deceleración de 7 m/s<sup>2</sup> en caso de frenado de emergencia (la normativa exige 4,5 m/s<sup>2</sup>).



**CONTROL ELECTRÓNICO DE LA TRAYECTORIA** de serie, ayuda al conductor a controlar la trayectoria y actúa como sistema antivuelco en situaciones de peligro.



**FRENADO DE EMERGENCIA AUTOMÁTICO** avisa de una posible colisión y después frena y detiene totalmente el vehículo sin que intervenga el conductor.



**SISTEMA DE ADVERTENCIA DE CAMBIO INVOLUNTARIO DE CARRIL** avisa con una señal acústica al conductor si detecta un desvío involuntario de la trayectoria del vehículo.

PARAGOLPES EN TRES PARTES DE SERIE PARA REDUCIR LOS COSTES DE MANTENIMIENTO

ACCESO RÁPIDO AL CONTROL DE LOS NIVELES

CÁMARA PARA EL SISTEMA DE ADVERTENCIA DE CAMBIO DE CARRIL Y EL FRENADO DE EMERGENCIA AUTOMÁTICO

LUCES DIURNAS DE 4 LED

ACCESO A LA CABINA SENCILLO CON DOS ESCALONES TIPO ESCALERA

PUERTA VISION LADO DEL PASAJERO PARA MEJORAR LA VISIBILIDAD

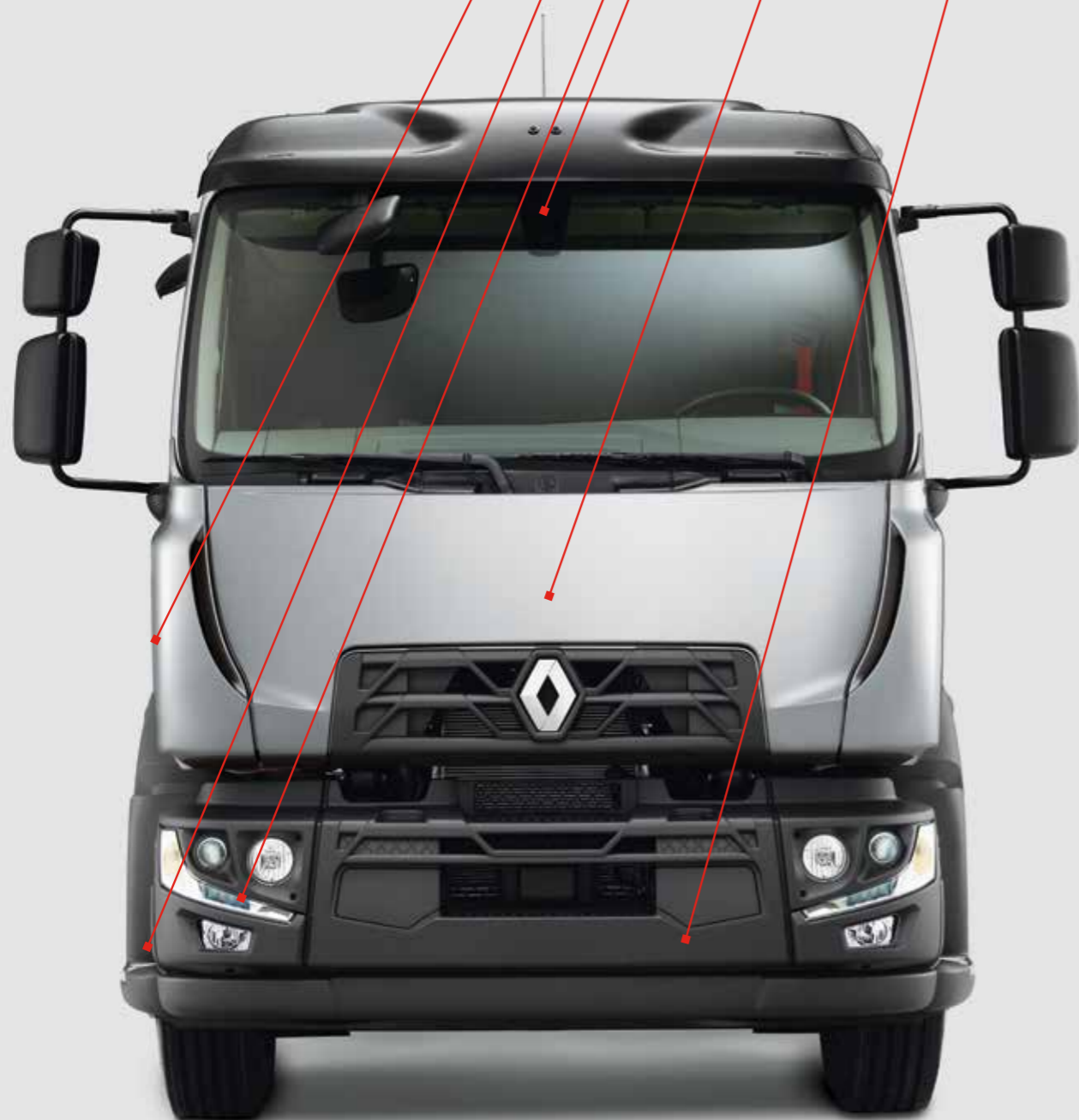

RENAULT TRUCKS D CAB 2.1 M

PUERTA VISION

PARAGOLPES EN TRES PARTES DE SERIE PARA REDUCIR LOS COSTES DE MANTENIMIENTO

ACCESO RÁPIDO AL CONTROL DE LOS NIVELES

FAROS CON LUCES DIURNAS INTEGRADAS

CÁMARA PARA EL SISTEMA DE ADVERTENCIA DE CAMBIO DE CARRIL Y EL FRENADO DE EMERGENCIA AUTOMÁTICO

ACCESO A LA CABINA SENCILLO CON DOS ESCALONES TIPO ESCALERA



RENAULT TRUCKS D WIDE

# 01\_CUADRO DE LA GAMA

Cabina	Tipo	Configuración	MTMA	MTMA del conjunto	Chasis	Motor	Potencias	Caja de cambios	Eje motriz
Cabina de 2,1 m	Rígido	4x2	10-12 t	13,5-15,5-19 t	LOW Llantas 17,5"	DTI 5	210 CV 240 CV	Automatizada 6 velocidades Manual 6 velocidades Automática 5 velocidades	P08120
			12 t	15,5-24 t		DTI 5	210 CV 240 CV		
		4x2	13 t	16,5-24 t	MEDIUM Llantas 19,5"	Automatizada 6 velocidades Manual 6 velocidades Manual 9 velocidades Automática 6 velocidades	DTI 8	250 CV 280 CV	P11140 P11150
			14 t	17,5-24 t					
			15 t	18,5-24 t					
			16 t	19,5-32 t					
		4x2	HIGH Llantas 22,5"	13 t	16,5-29,9 t	DTI 5	210 CV 240 CV	Automatizada 6 velocidades Manual 6 velocidades Automática 5 velocidades	P11140
				14 t	17,5-32 t	DTI 8	250 CV 280 CV	Automatizada 6 velocidades Manual 6 velocidades Manual 9 velocidades Automática 6 velocidades	P11150
				16 t	19,5-32 t				P1191
				18 t	21,5-36 t	DTI 8	250 CV 280 CV	Automatizada 6 velocidades Manual 6 velocidades Manual 9 velocidades Automática 6 velocidades	P11150
4x4	HIGH Llantas 22,5"	12 t	15,5-29,9 t	DTI 8	250 CV 280 CV	Manual 6 velocidades	PA611 DL P1191 TR		
		14 t	17,5-32 t						
		16 t	19,5-32 t						
Cabina de 2,3 m	Rígido	4x2	18-19 t	44 t	HIGH Llantas 22,5"	DTI 8	250 CV 280 CV 320 CV	Automatizada 12 velocidades Manual 6 velocidades Manual 9 velocidades Automática 6 velocidades	P13170 P1391 P1361
			DTI 11	380 CV 430 CV		Automatizada 12 velocidades			
		6x2 - 6x2*4	26 t	44 t		NGT 9	320 CV	Automática 6 velocidades	
	Tractora	4x2	18-19 t	44 t	DTI 8	280 CV 320 CV	Automatizada 12 velocidades Manual 9 velocidades	P13170 P1391	
							DTI 11		380 CV 430 CV

# 02\_CADENA CINEMÁTICA

## MOTORES DIÉSEL

### MOTOR DTI 5 EURO 6

154 kW (210 CV) – 800 Nm  
176 kW (240 CV) – 900 Nm

Cilindrada	5,1 l
Cilindros	4 en línea
Distribución	Trasera
Diámetro	110 mm
Carrera	135 mm
Peso (con aceite)	564 kg

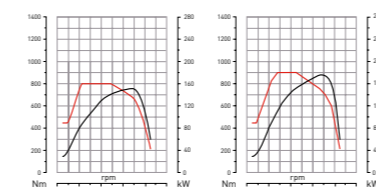

DTI 5 - 210 CV DTI 5 - 240 CV

### MOTOR DTI 8 EURO 6

184 kW (250 CV) – 950 Nm  
206 kW (280 CV) – 1.050 Nm  
235 kW (320 CV) – 1.200 Nm

Cilindrada	7,7 l
Cilindros	6 en línea
Distribución	Trasera
Diámetro	110 mm
Carrera	135 mm
Peso (con aceite)	732 kg

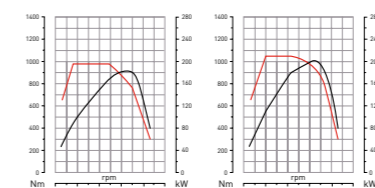

DTI 8 - 250 CV DTI 8 - 280 CV

### MOTOR DTI 11 EURO 6

279 kW (380 CV) – 1.800 Nm  
316 kW (430 CV) – 2.050 Nm

Cilindrada	10,8 l
Cilindros	6 en línea
Distribución	Trasera
Diámetro	123 mm
Carrera	152 mm
Peso (con aceite)	995 kg

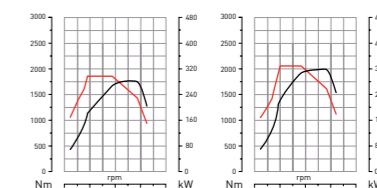

DTI 11 - 380 CV DTI 11 - 430 CV

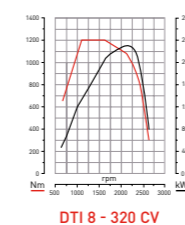

DTI 8 - 320 CV

Para respetar la norma Euro 6 relativa a las emisiones contaminantes, los vehículos de la gama D están equipados con un sistema "Extended SCR" que incluye los siguientes componentes principales:

- EGR: Cooled Exhaust Gas Recirculation (recirculación de los gases de escape)
- Sistema de calentamiento de los gases de escape con un inyector propio
- EATS: Exhaust gas After-Treatment System (sistema de postratamiento de los gases de escape)
- DOC: Diesel Oxidation Catalyst (catalizador)
- DPF: Diesel Particulate Filter (filtro de partículas)
- SCR: Selective Catalytic Reduction (reducción selectiva mediante catalizador con inyección de AdBlue®)

## MOTOR DE GAS NATURAL COMPRIMIDO (CNG)

### MOTOR CNG NGT 9

239 kW (320 CV) – 1.356 Nm

Cilindrada	8,9 l
Cilindros	6 en línea
Distribución	Trasera
Diámetro	114 mm
Carrera	144,5 mm
Peso (con aceite)	777 kg

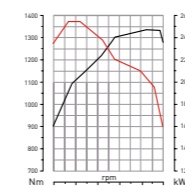

NGT 9 - 320 CV

Para respetar la norma Euro 6 relativa a las emisiones contaminantes, el vehículo D Wide CNG está equipado con los siguientes componentes principales:

- EGR: Cooled Exhaust Gas Recirculation (recirculación de los gases de escape)
- Catalizador de tres vías sin sistema de inyección de AdBlue® y sin regeneración

**CAJA DE CAMBIOS**

**Tres cajas de cambios mecánicas**

		ZF 6S800	ZF 6S1000	ZF 9S 1110 TO
Número de marchas	Marcha de avance	6	6	9
	Marcha atrás	1	1	1
Par máximo		850 Nm	1.050 Nm	1.200 Nm

**Cuatro cajas de cambios automatizadas**

		ZF 6AS800	ZF 6AS1000
Número de marchas	Marcha de avance	6	6
	Marcha atrás	1	1
Par máximo		850 Nm	1.050 Nm

		AT 2412	ATO 2612
Número de marchas	Marcha de avance	12	12
	Marcha atrás	3	3
Par máximo		2.400 Nm	2.550 Nm

**Dos cajas de cambios automáticas**

		2500	3200
Número de marchas	Marcha de avance	5	6
	Marcha atrás	1	1
Par máximo		900 Nm	1.491 Nm

**EJES MOTRICES**

		Cabina de 2,1 m		Cabina de 2,3 m		
		4x2 rígido	4x4 rígido	4x2 tractora	4x2 rígido	6x2 rígido
Eje motriz simple	P08120	●				
	P11140	●				
	P11150	●				
	P1191	●	●			
	P13170			●	●	●
	P1391			●	●	●
	P1361				●	●

		Eje motriz simple						
		Reducción simple				Reducción doble		
		P08120	P11140	P11150	P13170	P1191	P1391	P1361
Capacidades	Par en el eje	800 Nm	1.050 Nm	1.050 Nm	2.600 Nm	1.280 Nm	1.200 Nm	3.100 Nm
	Carga por eje	8,5 t	11 t	11 t	13 t	11 t	13 t	13 t
	MMA del conjunto	19 t	25 t	32,5 t	44 t	40 t	40 t	70 t

**RALENTIZADORES**

	Motor	Potencia de ralentización
Freno de escape	DTI 5	80 kW
	DTI 8	120 kW
	DTI 11	170 kW
Optibrake	DTI 8	170 kW
	DTI 11	300 kW
Freno eléctrico	DTI 5	370 kW
	DTI 8	480 kW
	DTI 8	620 kW
Hidráulico (ZF)	DTI 8	420 kW
Hidráulico (Allison)	DTI 8	400 kW
Hidráulico (Voith)	DTI 11	450 kW

**TOMAS DE FUERZA**

Amplia selección de tomas de fuerza controladas electrónicamente para aumentar la fiabilidad y la seguridad:

- Toma de fuerza en caja de cambios
- Toma de fuerza trasera del motor

03\_CABINA

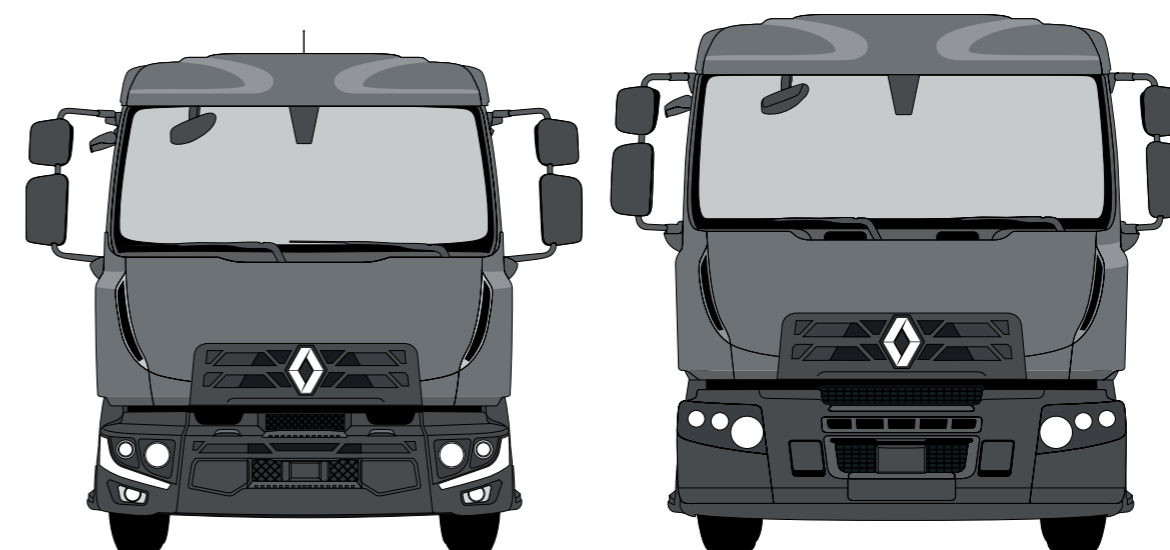

**CONFIGURACIONES DE CABINA**

Anchura de la cabina		2.100 mm		2.300 mm	
Motor		DTI 5	DTI 8	DTI 8	DTI 11
Tipo de cabina	Cabina corta (Day Cab)	●	●	●	●
	Cabina corta + techo plano (Day Cab)			●	●
	Cabina intermedia (Global Cab)	●	●	●	●
	Cabina 4 puertas (Crew Cab)	●	●		
	Cabina larga + techo normal (Night & Day Cab)			●	●
	Cabina larga + techo elevado (Sleeper Cab)			●	●
	Cabina larga + techo plano (Night & Day Cab)			●	●

**SUSPENSIONES DE LA CABINA**

- |  |  |   |
|--|--|---|
| <p><b>Cabina de 2 puertas (cabina de 2,1 m)</b></p> <ul style="list-style-type: none"> <li>● 4 bloques elásticos</li> <li>● 2 bloques elásticos para la parte delantera de la cabina y muelles mecánicos para la parte trasera de la cabina</li> </ul> | <p><b>Cabina de 4 puertas (cabina de 2,1 m)</b></p> <ul style="list-style-type: none"> <li>● 2 bloques elásticos para la parte delantera de la cabina</li> <li>● 4 muelles mecánicos para la parte central y trasera de la cabina</li> </ul> | <p><b>Cabina de 2 puertas (cabina de 2,3 m)</b></p> <ul style="list-style-type: none"> <li>● 4 muelles mecánicos</li> <li>● 4 cojines neumáticos</li> </ul> |
|--|--|---|

**CABINA DE 2,3 M**

**DAY CAB**

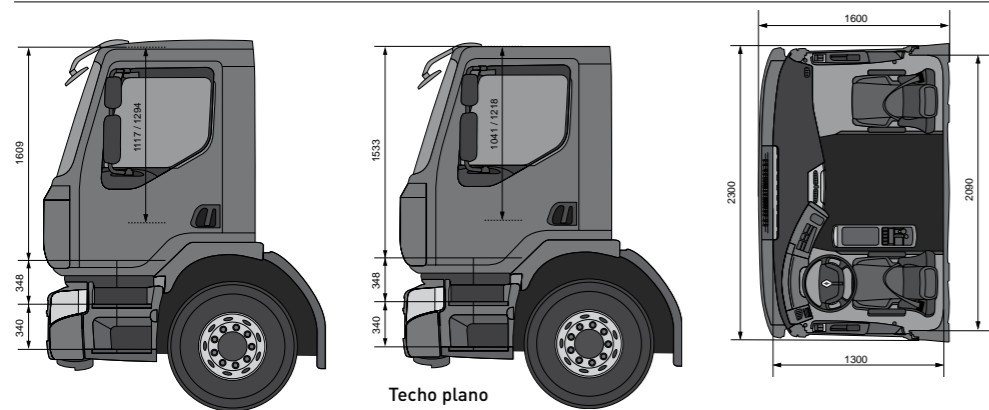

Techo plano

**GLOBAL CAB**

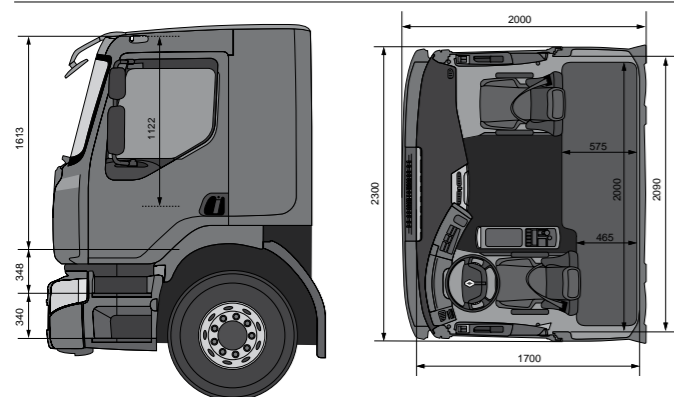

**NIGHT & DAY CAB**

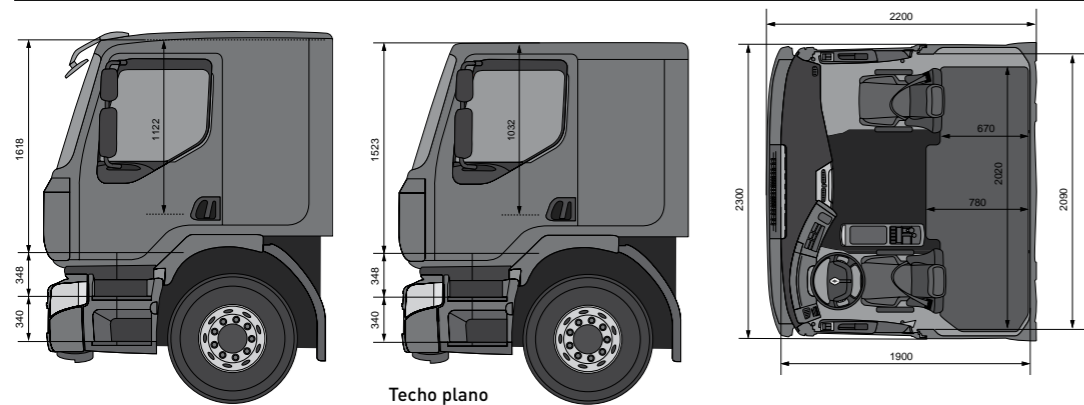

Techo plano

**SLEEPER CAB**

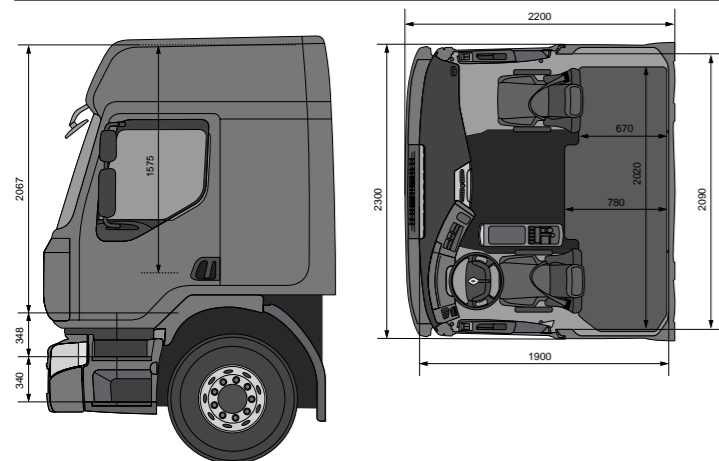

**CABINA DE 2,1 M**

**DAY CAB**

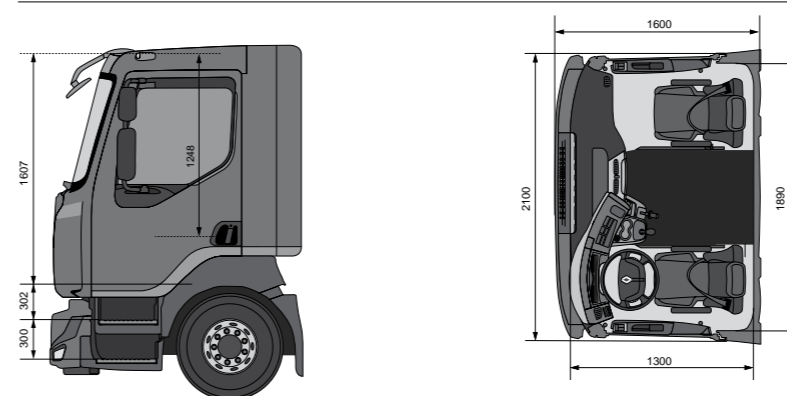

**GLOBAL CAB**

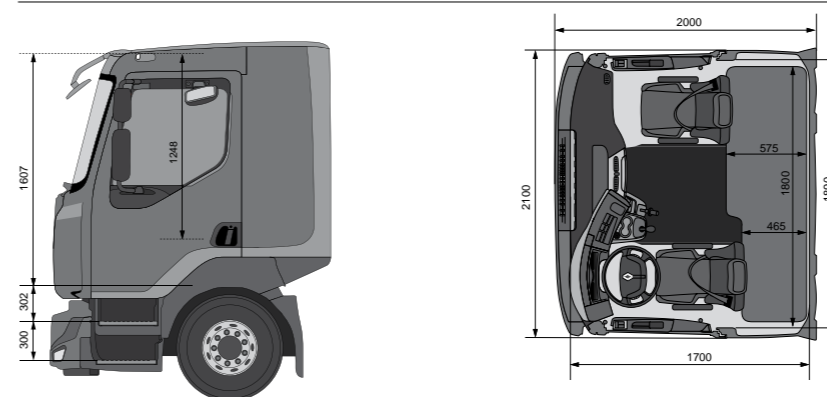

**CREW CAB**

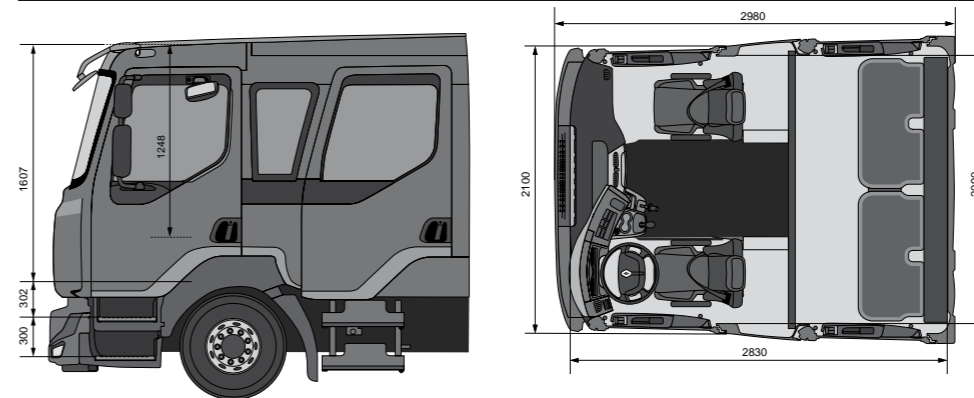

# 04\_CHASIS

## CONFIGURACIONES (mm)

	4x2	4x4	6x2	6x2*4
Rígido				
Tractora				

## DISTANCIAS ENTRE EJES

CABINA DE 2,1 M	3250	3500	3800	4100	4400	4700	5000	5300	5600	5900	6200	6500	6800
Rígido 4x2	●	●	●	●	●	●	●	●	●	●	●	●	●

CABINA DE 2,3 M	3500	3700	3900	4100	4300	4500	4750	5000	5250	5500	5800	6100	6450	6800
Rígido 4x2	●	●	●	●	●	●	●	●	●	●	●	●	●	●
Rígido 6x2	●	●	●	●	●	●	●	●	●	●	●	●	●	●
Rígido 6x2*4	●	●	●	●	●	●	●	●	●	●	●	●	●	●
Tractora 4x2	●	●	●											

## SUSPENSIONES

Vehículos	10 /12 t	12 t	13 /14 / 15 / 16 t	13 /14 / 15 / 16 t	18 / 19 / 26 t
Ruedas	17,5"	19,5"	19,5"	22,5"	22,5"
Suspensión delantera	Parabólica normal – Parabólica reforzada	Parabólica normal – Parabólica reforzada – Neumática*		Parabólica reforzada	Parabólica normal – Neumática
	80 x 2.000 / 825				
Suspensión trasera	Parabólica normal - Parabólica reforzada - Neumática			Parabólica reforzada	Parabólica normal – Neumática
	Parabólica normal y reforzada: 80 x 1.800 / 1.000 – Parabólica para recogida de residuos: 80 x 1.396 /1.000				

\* Con motor DTI 8

# 05\_FRENOS

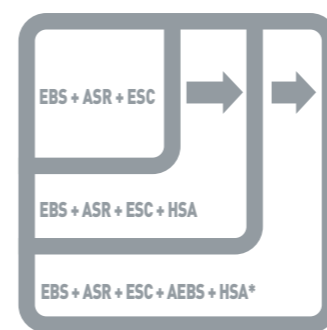

### EBS + ASR + ESC

**ABS (sistema antibloqueo de las ruedas)**  
Permite mantener el control de la dirección del vehículo al impedir que las ruedas se bloqueen, sobre todo, en los frenados de emergencia.

**Asistencia al frenado de emergencia**  
Optimización de la distancia de frenado en las paradas de emergencia.

**Control de par de tracción**  
Permite mantener la tracción del vehículo en las superficies deslizantes al reducir de marcha (salvo en 4x4).

**Compensación del frenado**  
Evita la sensación de que el remolque "tira" o "empuja" durante las distintas fases del frenado.

**Avisos relacionados con los frenos**

- desgaste de las pastillas de los frenos
- exceso de temperatura en los frenos
- disminución del rendimiento de los frenos

**Activación conjunta de los frenos y los ralentizadores**  
Permite combinar distintos sistemas de frenado: frenos de servicio, freno motor Optibrake y otros ralentizadores.

**Protección antivuelco**  
Impide que las tractoras sin remolque vuelquen hacia adelante en caso de frenado.

**ASR (sistema antipatinado)**  
El sistema antipatinado permite el control del vehículo en pisos deslizantes.

**ESC (control electrónico de estabilidad)**

- Estabilidad de la dirección: ayuda al conductor a mantener el control de la trayectoria del conjunto de vehículos (sobre todo, en condiciones difíciles, como en caso de lluvia, nieve o en curvas cerradas).
- Control antivuelco: esta función impide que el vehículo vuelque en situaciones complicadas, como las rotondas, las curvas cerradas o los cambios bruscos de trayectoria.

**EBL (luces de freno de emergencia)**  
Intermitencia automática de las luces de freno traseras en caso de frenado brusco para advertir al resto de vehículos de una situación de peligro.

### EBS + ASR + ESC + HSA

**HSA (Hill Start Aid): sistema de asistencia al arranque en pendiente**  
Los frenos de servicio siguen accionados durante unos segundos después de soltar el pedal del freno para facilitar el arranque en pendiente. La función se activa y desactiva a través de un botón pulsador.

**Sistema de control del desgaste de los frenos de disco**  
Aviso de desgaste de las pastillas y discos de freno: mantenimiento preventivo (avisa cuando falta un 20 % para el desgaste completo de los frenos). Equilibrado del desgaste de las pastillas de freno entre los ejes para facilitar el mantenimiento.

### EBS + ASR + ESC + AEBS + HSA\*

**AEBS (frenado de emergencia automático)**  
Activo a partir de 15 km/h para detectar los vehículos parados y en movimiento lento situados por delante del camión.

\* Disponible de forma opcional.

## 06\_PACKS

### PACK COMFORT

Asiento del conductor Gran Confort + apoyo lateral

Asiento neumático para el acompañante

Compartimentos cerrados en la repisa superior

Climatización

Radio CD/MP3, Bluetooth® + USB

Premontaje para 24 V en la repisa

Premontaje para CB (banda ciudadana)

Soporte para smartphones

Volante de cuero

### PACK FUEL ECO OPTIROLL (RENAULT TRUCKS D WIDE)

Parada automática del motor al cabo de 3 minutos

Anulación del modo Power

Cambio de marchas Fuel Eco

Cruise Control + Optiroll

### PACK FUEL ECO OPTIROLL (RENAULT TRUCKS D WIDE DTI 11)

Parada automática del motor al cabo de 3 minutos

Anulación del modo Power

Cambio de marchas Fuel Eco

Eco Cruise Control + Optiroll

Compresor de aire desembragable

### PACK FUEL ECO (RENAULT TRUCKS D CAB 2.1 M)

Parada automática del motor al cabo de 3 minutos

Anulación del modo Power

### PACK PROTECT

Ayuda al arranque en pendiente

Sistema antiarranque + alarma

Alarma de marcha atrás

Manómetro de presión de los neumáticos

1 puerta Vision

Tubo de inflado

## 07\_ACCESORIOS

Optimización	Deflectores	Deflector de techo regulable para cabina corta
		Deflector de techo regulable para cabina larga
		Juego de deflectores para puerta Vision (volante a la izquierda)
		Juego de deflectores para puerta
		Deflector de techo fijo
Seguridad	Sistemas antirrobo	Sistema antirrobo de gasóleo
	Faros giratorios	Faros giratorios dobles azules Faros giratorios dobles naranjas
	Cámaras de marcha atrás	Equipo de visión trasera en color TFT 7
Confort a bordo	Fundas de los asientos	Asiento del conductor Asiento del pasajero
	Climatizadores	Climatizador de techo nocturno
	Pistola de aire a presión	Pistola de aire
	Alfombrillas	Alfombra de goma Alfombra de polipropileno
	Radios	Lector de CD radio MP3 / SD / USB / AUX. CDU1683 Lector MP3
	Kits "manos libres"	Kit "manos libres" MKi9200 Kit manos libres Bluetooth® CK3000 Kit manos libres Bluetooth® CK3100
	Navegación	GPS vehículos pesados
Personalización	Tapacubos	Tapacubos de acero inoxidable de 22,5" para la rueda delantera
		Tapacubos de acero inoxidable de 22,5" para la rueda trasera



Recomendamos utilizar Renault Trucks Oils.

Las dimensiones y las características son meramente orientativas. El fabricante se reserva el derecho de modificarlas sin previo aviso.  
Renault Trucks SAS, con un capital de 50.000.000 € - 954 506 077 RCS LYON - Imprimerie Faurite.

RENAULT  
TRUCKS  
DELIVER

# DISTRIBUCIÓN GAMA D



Ref. 58.02.005.390 - Cant. 2500 ej. - 04/2016



[renault-trucks.es](http://renault-trucks.es)

