



RENAULT
TRUCKS
DELIVER

CONSTRUCCIÓN
GAMA C

renault-trucks.es



GAMA CONSTRUCCIÓN

1. RENTABILIDAD	
PORQUE UN CAMIÓN	
ES UNA FUENTE DE RENTABILIDAD	P 05
UNA OFERTA DE 3 MOTORES CON 9 POTENCIAS	P 06
UNA CARGA ÚTIL Y UNA CARROZABILIDAD EXCEPCIONALES	P 08
MEJORE SU CONSUMO DE COMBUSTIBLE	P 10
RENAULT TRUCKS C CON CABINA DE 2.3 M	P 12

2. ROBUSTEZ	
PORQUE UN CAMIÓN	
NUNCA DEBE DEJARLE TIRADO	P 14
CAMIONES ROBUSTOS PARA ACTIVIDADES EXIGENTES	P 16
SIEMPRE EN MOVIMIENTO, TANTO EN CARRETERA COMO EN OBRA	P 18
C OPTITRACK PARA OBTENER MÁS MOTRICIDAD	P 20
A SU LADO, EN TODO MOMENTO	P 22

3. CONFORT	
PORQUE UN CAMIÓN	
DEBE SER EL ORGULLO DE SU CONDUCTOR	P 24
SU MEJOR HERRAMIENTA DE TRABAJO	P 26
TODO AL ALCANCE DE LA MANO	P 28
PUESTO DE CONDUCCIÓN ERGONÓMICO	P 30
TODO PARA EL CONFORT A BORDO	P 32

4. PROTECCIÓN	
PORQUE UN CAMIÓN	
DEBE GARANTIZAR SEGURIDAD EN SU NEGOCIO	P 34
UNA VISIBILIDAD ÓPTIMA, HAGA EL TIEMPO QUE HAGA	P 36
PRIORIDAD A LA SEGURIDAD DEL CONDUCTOR	P 38

5. CUADRO TÉCNICO	
CARACTERÍSTICAS	P 40
CUADRO DE LA GAMA	P 42
CADENA CINEMÁTICA	P 42
CABINA	P 44
CHASIS	P 48
FRENOS	P 49
ACCESORIOS	P 50
ACABADOS INTERIORES	P 51



PORQUE UN CAMIÓN ES UNA FUENTE DE RENTABILIDAD

Al elegir Renault Trucks, elige mucho más que un camión. Elige un vehículo en el que se han tenido en cuenta sus necesidades. Un vehículo que estará siempre operacional, en la carretera y en cualquier tipo de terreno, para que pueda entregar sus cargas a tiempo. Renault Trucks pone todo el esfuerzo a su servicio con el objetivo de lograr su éxito.

GAMA C
RENTABILIDAD



UNA OFERTA DE 3 MOTORES CON 9 POTENCIAS

Las tecnologías seleccionadas por Renault Trucks para sus nuevos motores Euro 6 garantizan una reducción del consumo de combustible y ofrecen, con el motor DTI 13, un rendimiento jamás alcanzado. Unas prestaciones fundamentales para mejorar su rentabilidad.



SISTEMA "COMMON RAIL" (DTI 11), QUE OFRECE PRESIONES DE INYECCIÓN ELEVADAS INCLUSO A RÉGIMENES BAJOS

DEPÓSITO DE ADBLUE

SISTEMA DE POSTRATAMIENTO DE GASES DE ESCAPE

SÉPTIMO INYECTOR PARA AUMENTAR LA TEMPERATURA Y PERMITIR LA REGENERACIÓN DEL FILTRO DE PARTÍCULAS

FILTRO DE PARTÍCULAS: RETIENE MÁS DEL 95% DE LAS PARTÍCULAS

EL MODO OFF-ROAD MODIFICA LA ESTRATEGIA DE CAMBIO DE MARCHAS DE LA CAJA DE CAMBIOS PARA ADAPTARSE A LA CONDUCCIÓN EN OBRAS

EL MODO POWER PERMITE AL CONDUCTOR SUPERAR UN OBSTÁCULO DIFÍCIL



CAJA DE CAMBIOS OPTIDRIVER con modo off-road de serie para la conducción en obras.

CAJA DE CAMBIOS AUTOMATIZADA OPTIDRIVER DE SERIE



MOTOR DTI 8 con inyección "common rail" de 250 a 320 cv.



DEPÓSITO DE ACERO para una máxima robustez.



DEPÓSITO DE ALUMINIO hasta un 50% más ligero.

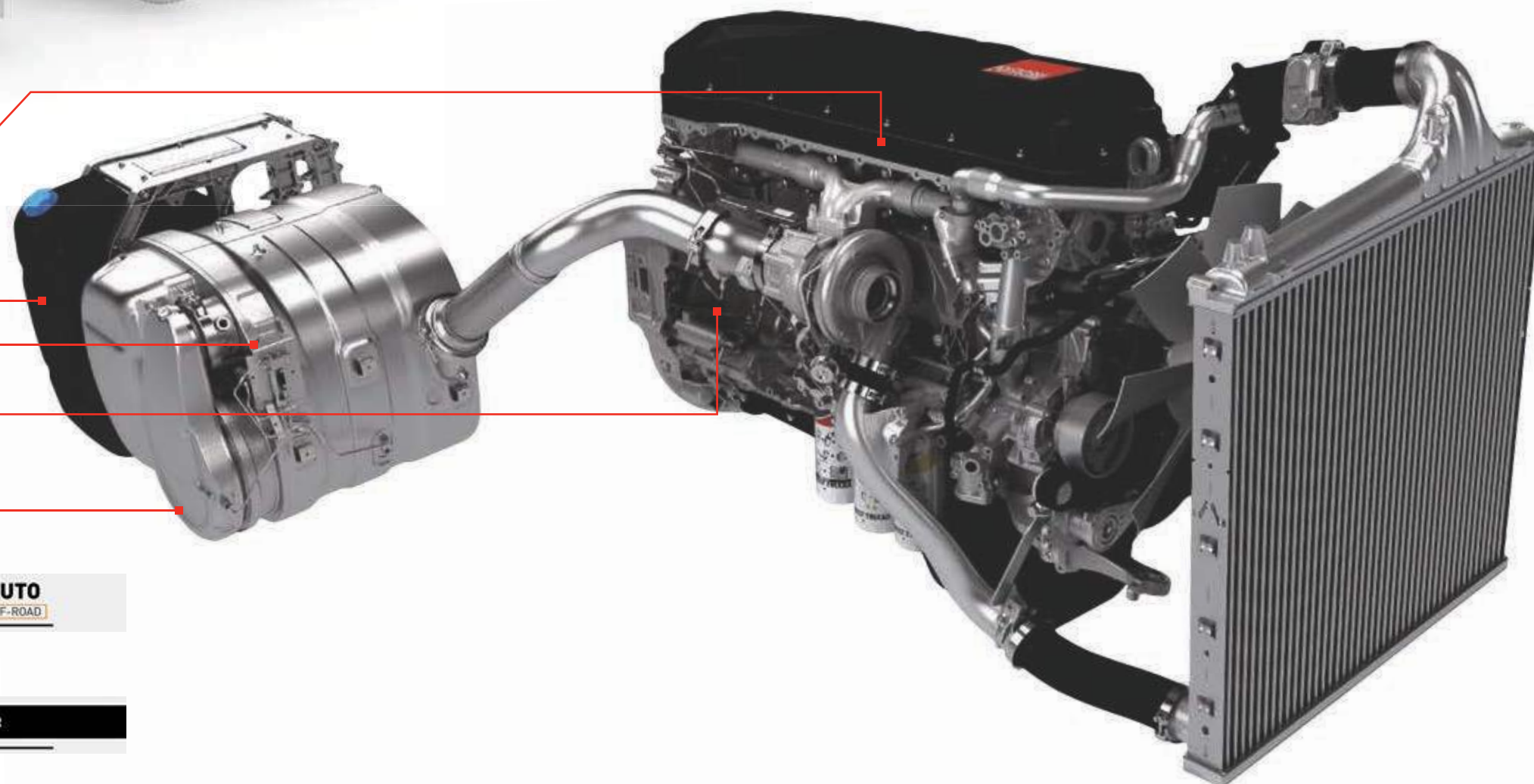

GAMA C
RENTABILIDAD

UNA CARGA ÚTIL Y UNA CARROZABILIDAD EXCEPCIONALES

Depósitos y llantas de aluminio, frenos de disco, eje motriz tándem con reducción simple: gracias a un peso en vacío optimizado, el Renault Trucks C ofrece una excelente carga útil. Una gran oferta de predisposiciones ayudan a simplificar y a reducir las operaciones de carrozado.

- CUATRO SALIDAS DE ESCAPE: LATERAL IZQUIERDA, EN LA VÍA, VERTICAL, VERTICAL CON SILENCIADOR VERTICAL
- LA CAPACIDAD DE CARGA PUEDE ALCANZAR LAS 100 T EN TRACTORA Y RÍGIDO 6X4
- PREDISPOSICIONES MECÁNICAS Y ELÉCTRICAS PARA LA INSTALACIÓN DE GRÚAS
- TRES TIPOS DE FIJACIONES DE CARROCERO: FLEXIBLE, SEMIFLEXIBLE Y RÍGIDA, EN FUNCIÓN DE LA CARROCERÍA
- C 8X4 XLOAD PREPARADO PARA HORMIGONERAS

**HASTA
22,8 T
DE CARGA
ÚTIL**



SOPORTES DE PLACAS EN LOS LARGUEROS
para facilitar las operaciones de carrozado.



TOMA DE FUERZA
para accionar el equipamiento de las carrocerías con el vehículo en circulación o parado.



VOLADIZO TRASERO
disponible por tramos de 50 mm para no tener que cortar los largueros.

PESO EN VACÍO DE 9200 KG: EL RÍGIDO 8X4 MÁS LIGERO DEL MERCADO**



SERIE XLOAD
con la configuración más ligera para aumentar la carga útil.

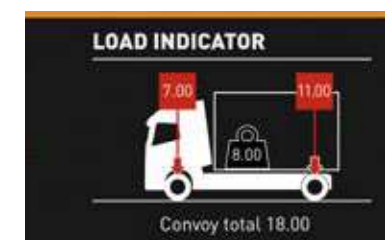

INDICADOR DE CARGA*
informa de las cargas por eje, del peso total del vehículo y del peso total del conjunto.

**GAMA C
RENTABILIDAD**

* con suspensiones traseras neumáticas.

** ruedas gemelas

Equipamiento de serie/opcional según versiones. Consulte a su distribuidor.

MEJORE SU CONSUMO DE COMBUSTIBLE

Diseño aerodinámico, tecnologías a bordo, formación en conducción eficiente: todo ha sido pensado para reducir aún más su consumo de combustible.

UNA MEJORA DE HASTA EL 12% DEL CX (COEFICIENTE DE PENETRACIÓN EN EL AIRE)



CABINA CON FORMA TRAPEZOIDAL para mejorar la penetración en el aire y la maniobrabilidad.

HASTA -15% DE CONSUMO DE COMBUSTIBLE CON OPTIFUEL PROGRAMME



OPTIFUEL PROGRAMME es la solución global para reducir los costes de combustible de su empresa. Este programa, que combina Optifuel Training y Optifuel Infomax, está dirigido a los conductores formadores y a los jefes de flota, que podrán formar luego al resto de los conductores.

GEOLOCALIZACIÓN DEL VEHÍCULO EN TODO MOMENTO



OPTIFLEET Solución de gestión de flotas que permite al vehículo comunicar e intercambiar datos con su base de operaciones en tiempo real.

UTILIZACIÓN ÓPTIMA DEL VEHÍCULO DESDE EL PRIMER KILÓMETRO



OPTIFUEL HANDOVER En el momento de la entrega, su Distribuidor le presenta todas las características de su vehículo para una utilización óptima desde el primer kilómetro.

FORMACIÓN ESPECÍFICA PARA LA CONDUCCIÓN EN OBRAS



OPTIFUEL TRAINING es un módulo de formación dirigido a los conductores que permite formarles en conducción eficiente y les enseña a preservar mejor la cadena cinemática.

CONTROL DEL CONSUMO



OPTIFUEL INFOMAX es un exhaustivo software de evaluación de la conducción y de análisis del consumo.

RENAULT TRUCKS C CON CABINA DE 2.3 M

El Renault Trucks C Cab 2.3 m está equipado con un motor DTI 8 y DTI 11 y caja de cambios automatizada de serie. Gracias a su cabina estrecha y baja, el C Cab 2.3 m es el vehículo ideal para las actividades de construcción en usos urbanos.



GAMA C
RENTABILIDAD

PORQUE UN CAMIÓN NUNCA DEBE DEJARLE TIRADO

Con Renault Trucks podrá cumplir con sus compromisos y responder perfectamente a las expectativas de sus clientes. Nos comprometemos con usted para que, suceda lo que suceda, sus vehículos estén siempre en condiciones de alcanzar con éxito sus objetivos. Porque, para nosotros, hacer bien nuestro trabajo consiste ante todo en que usted pueda hacer bien el suyo.



GAMA C
ROBUSTEZ

CAMIONES ROBUSTOS PARA ACTIVIDADES EXIGENTES

La nueva oferta de construcción de Renault Trucks se ha diseñado a partir de componentes, piezas y soluciones robustas y de eficacia probada. Una robustez que se extiende también al diseño exterior del vehículo.

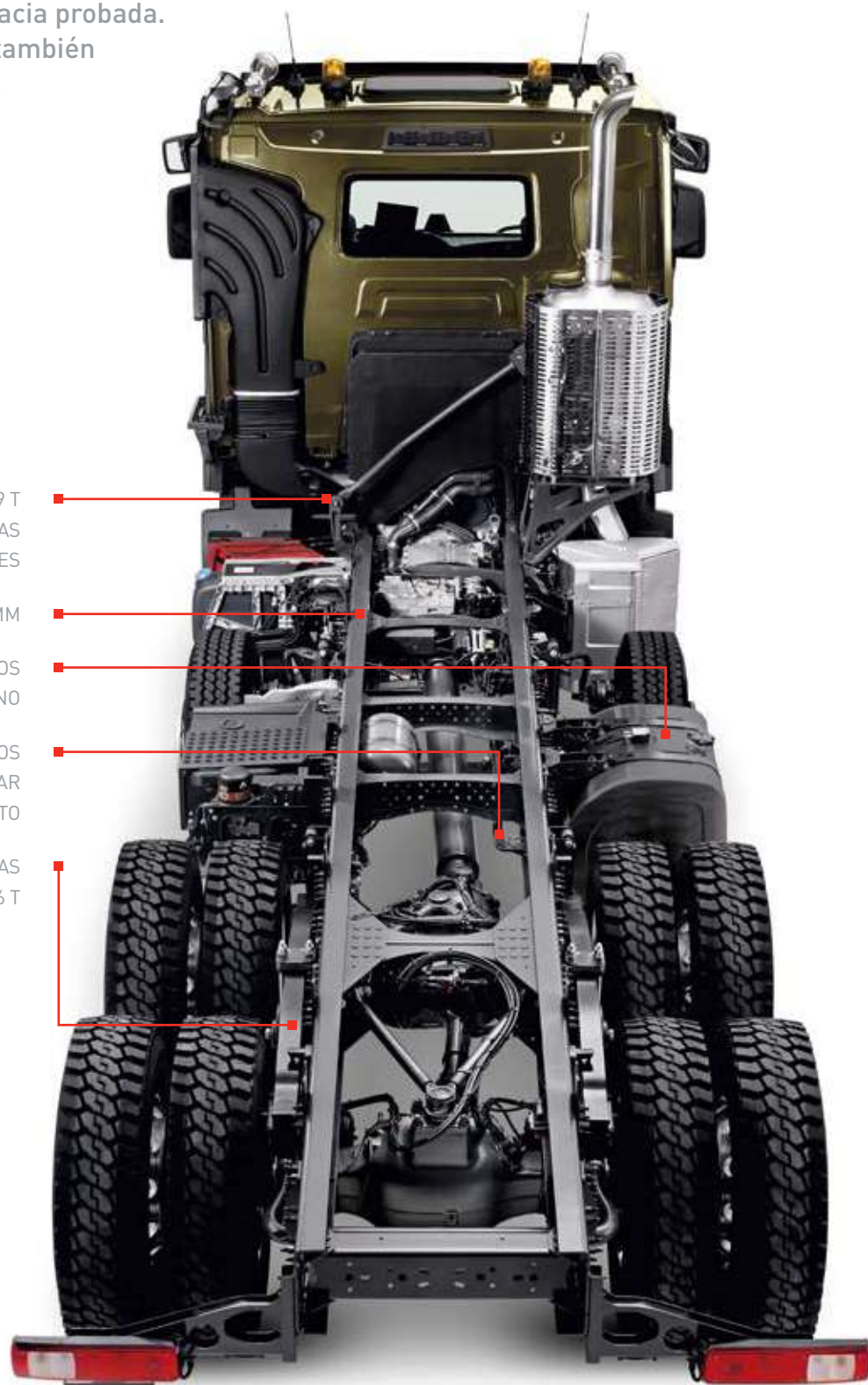

SUSPENSIONES MECÁNICAS DE 7,1 A 9 T CON ARTICULACIONES ENGRASADAS PARA LOS USOS MÁS EXIGENTES

LARGUEROS RECTOS DE 7 U 8 MM

DEPÓSITOS DE GASÓLEO DE ACERO DISEÑADOS PARA APLICACIONES TODOTERRENO

SEPARACIÓN DE LOS HACES ELÉCTRICOS Y NEUMÁTICOS PARA FACILITAR EL MANTENIMIENTO

SUSPENSIONES TRASERAS PARABÓLICAS O NEUMÁTICAS DE 13 T A 26 T

GAMA C
ROBUSTEZ



SUSPENSIONES TRASERAS MECÁNICAS O NEUMÁTICAS
21 t parabólica de 3 hojas, 26 t parabólica de 3 hojas, 21 t 2x2 cojines neumáticos o 26 t 2x4 cojines neumáticos.



AMPLIA OFERTA DE REFUERZOS DE LARGUEROS
para garantizar la resistencia mecánica del bastidor.



REJILLAS DE PROTECCIÓN DE LOS FAROS
y grupos ópticos de policarbonato de serie para garantizar una mayor resistencia a los golpes.



PARAGOLPES CON CANTONERAS DE ACERO
para un uso mixto (de serie).



PARAGOLPES 100 % DE ACERO
para usos fuera de carretera (opcional).



PARAGOLPES DE PLÁSTICO
para usos de carretera (opcional).

PARAGOLPES 100% ACERO O DE PLÁSTICO CON ESQUINAS DE ACERO

SIEMPRE EN MOVIMIENTO, TANTO EN CARRETERA COMO EN OBRA

Los vehículos de la gama C garantizan una capacidad motriz excepcional para acceder a todo tipo de terrenos gracias a una distancia hasta el suelo elevada y al modo «off road» de serie en la caja automatizada. Para mejorar aún más la movilidad, se ofrecen modelos todoterreno homologados.

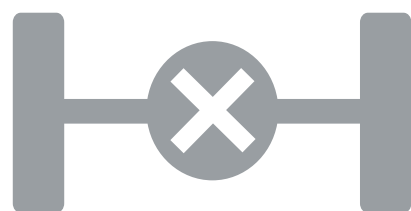

BLOQUEOS DE DIFERENCIAL ENTRE LAS RUEDAS Y ENTRE EJES MOTRICES, DE SERIE EN TODOS LOS MODELOS



DISTANCIA LIBRE AL SUELO, DEBAJO DEL DEPÓSITO, DE 440 MM*



DISTANCIA LIBRE AL SUELO, DEBAJO DEL EJE, DE 312 MM*



EJE MOTRIZ TÁNDEM DE REDUCCIÓN DOBLE para mejorar la tracción en terrenos difíciles.

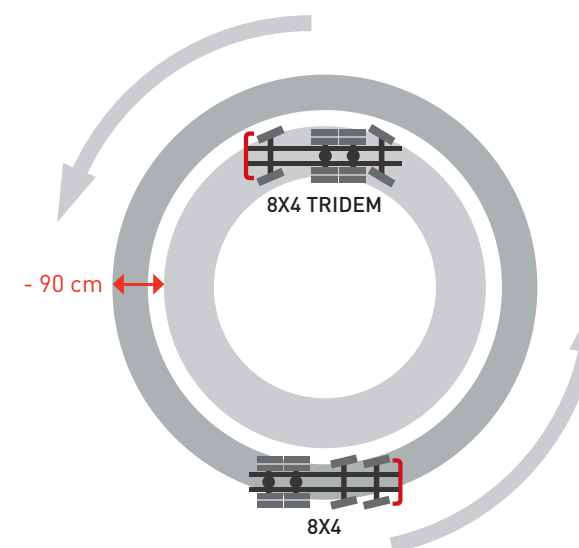

C 8X4 TRIDEM con un radio de giro hasta un 15 % menor que un 8x4 estándar.

ÁNGULO DE ATAQUE DE 24° CON EL PARACHOQUES 100 % DE ACERO



OPTIDRIVER CON MODO OFF-ROAD PARA USO EN OBRAS

OFF ROAD

EJE TRASERO DIRECCIONAL Y ELEVABLE DE HASTA 9 T DE CAPACIDAD DE CARGA

GAMA C
ROBUSTEZ

RENAULT TRUCKS C TRIDEM ofrece más capacidad de maniobra que un 8x4 y más capacidad de carga que un 6x4.

* Con neumáticos 13R22.5 y depósitos D560

C OPTITRACK PARA OBTENER MÁS MOTRICIDAD

Optitrack es una alternativa a los vehículos con tracción en todas las ruedas. Gracias a un sistema de tracción hidrostática en las ruedas delanteras, Optitrack permite salir airoso de situaciones complicadas desde 0 km/h. Permite obtener una mayor capacidad motriz al tiempo que mantiene un peso reducido y un consumo de combustible bajo en comparación con un vehículo con tracción total.

AUMENTO DE 660 KG DE CARGA ÚTIL RESPECTO A UNA TRANSMISIÓN INTEGRAL



EJE DELANTERO EQUIPADO CON 2 MOTORES HIDRÁULICOS con una potencia unitaria de 41 kW.

**GAMA C
ROBUSTEZ**



DEPÓSITO DE ACEITE INSTALADO EN LA CAJA DE LAS BATERÍAS para disponer de más espacio en el chasis

HASTA UN 5 % DE AHORRO EN EL CONSUMO EN COMPARACIÓN CON UN 4X4, 6X6 O 8X6



BOMBA HIDRÁULICA accionada por la toma trasera del motor.



ACTIVACIÓN Y PARADA DEL SISTEMA EN EL SALPICADERO con la ayuda de un simple botón a una velocidad de entre 0 y 25 km/h.

OPTITRACK PARA SUPERAR SITUACIONES COMPLICADAS DESDE LOS 0 KM/H

A SU LADO, EN TODO MOMENTO

Renault Trucks está a su lado durante toda la vida útil de los vehículos para garantizarle una disponibilidad máxima de su herramienta de trabajo.



START & DRIVE

Contratos de mantenimiento y reparación adaptados a su actividad, para un mayor control de su presupuesto y una máxima disponibilidad de su herramienta de trabajo.



FINANCIACIÓN Y SEGUROS RENAULT TRUCKS

Soluciones de financiación y seguros a medida para la adquisición de sus vehículos.

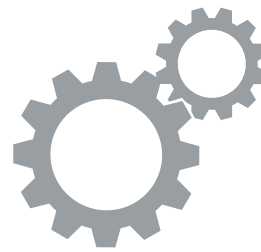

GENUINE

La oferta de piezas de origen Renault Trucks garantiza el mantenimiento de las prestaciones de los vehículos.

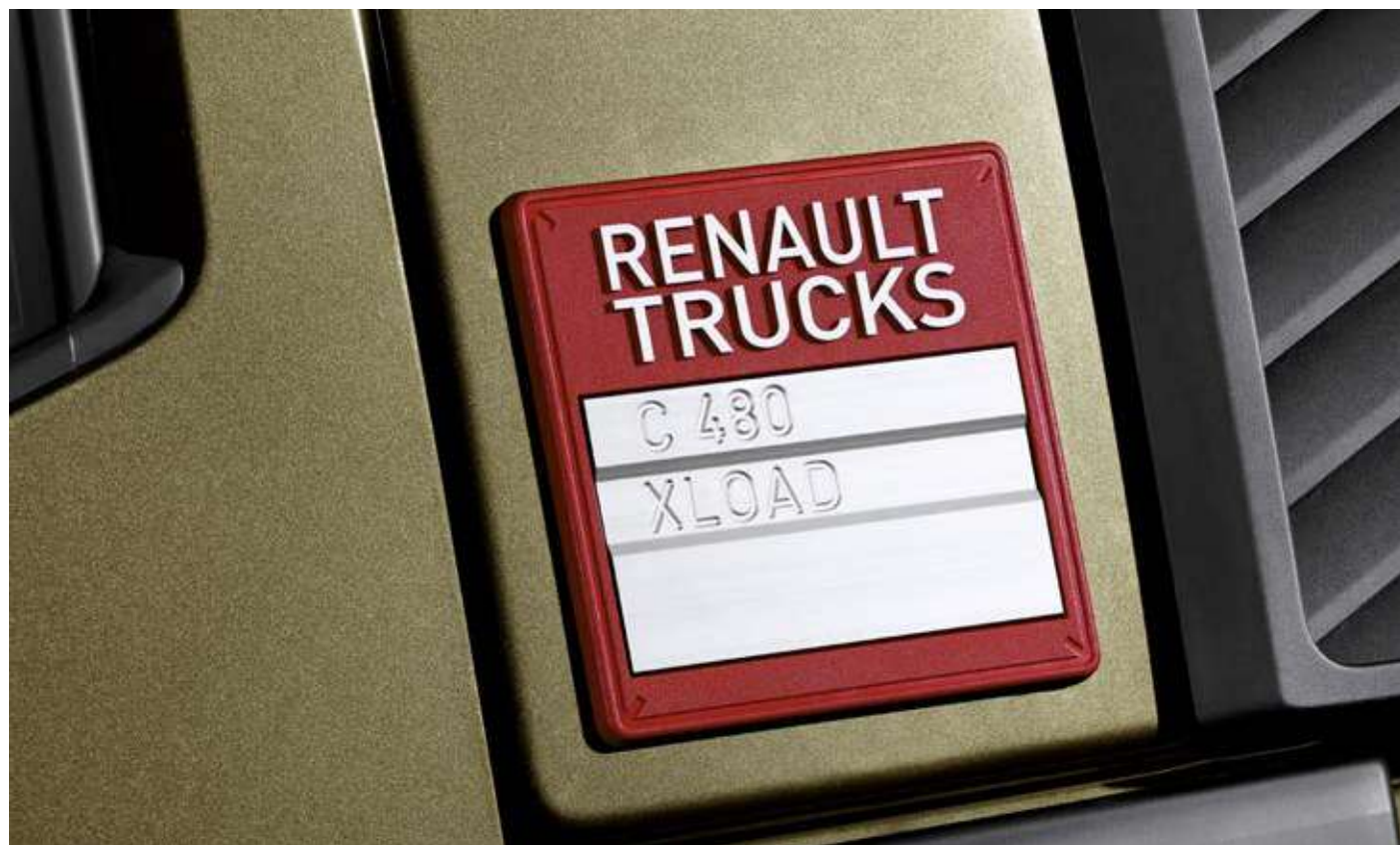

BOTÓN 24/7 PARA TRANSMITIR LA INFORMACIÓN DEL VEHÍCULO AL SERVICIO DE ASISTENCIA RENAULT TRUCKS

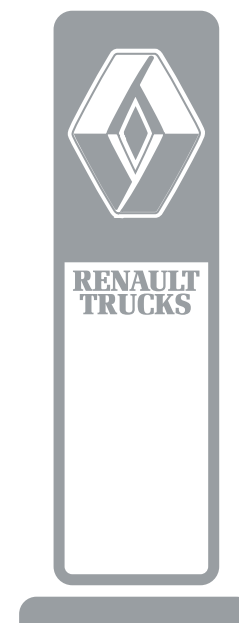

RED

Amplia red de puntos de servicio y de reparación en toda Europa.



BOTÓN 24/7

Situado al alcance del conductor, el botón 24/7 permite la geolocalización del vehículo, tras la llamada a la plataforma Renault Trucks 24/7.



RENAULT TRUCKS 24/7

Una red de expertos le atenderá en su idioma para ofrecerle la máxima eficacia en las operaciones de asistencia y de reparación y garantizar la calidad del servicio 7 días a la semana y 24 horas al día.

MÁS DE
1.600 PUNTOS
DE SERVICIO
EN EL MUNDO

PORQUE UN CAMIÓN DEBE SER EL ORGULLO DE SU CONDUCTOR

Un conductor pasa muchas horas a bordo de su camión. Por eso, es fundamental que se sienta cómodo en la cabina y orgulloso de las prestaciones de su camión. Renault Trucks hace todo lo que está en su mano para diseñar vehículos que garanticen la satisfacción del conductor. Ganará en productividad y en rentabilidad en el transporte.



GAMA C
CONFORT

SU MEJOR HERRAMIENTA DE TRABAJO

La accesibilidad a la cabina y a la carrocería ha sido pensada para facilitar el trabajo diario del conductor y el mantenimiento del vehículo. Más que un camión, el Renault Trucks C es la herramienta de trabajo perfecta para aumentar la productividad y ofrecer el mejor confort al conductor.



PELDAÑOS DE ACCESO AL PARABRISAS
antideslizantes para facilitar la limpieza.



MALETERO INTERIOR/EXTERIOR
para facilitar la carga de equipaje pesado.

EL TECHO Y LA PARTE TRASERA DE LA CABINA ESTÁN EQUIPADOS CON DOS ASIDEROS PARA GARANTIZAR UN ACCESO SEGURO A LA CARGA

ASIDEROS PARA FACILITAR EL ACCESO A LA CABINA Y AL PARABRISAS

PELDAÑO LATERAL DE ACCESO A LA CARROCERÍA PARA VERIFICAR FÁCILMENTE EL ESTADO DE LA CARGA

ACCESO A LA CABINA MÁS SENCILLO GRACIAS A UNOS PELDAÑOS BIEN ALINEADOS, GRANDES Y ANTIDESLIZANTES

PELDAÑO LATERAL PARA VERIFICAR LA CARGA



APERTURA DE LAS PUERTAS A 85°
para facilitar el acceso a la cabina.

GAMA C
CONFORT

TODO AL ALCANCE DE LA MANO

Gracias al cuadro de instrumentos envolvente, el conductor puede acceder con facilidad a los mandos más utilizados. Los sistemas automáticos le permiten, además, concentrarse en su trabajo.

■ VOLANTE MULTIFUNCIÓN CON BOTONES PARA CONTROLAR EL TELÉFONO, EL REGULADOR Y EL LIMITADOR DE VELOCIDAD Y PARA NAVEGAR POR LOS MENÚS

■ MANDO DE LA CAJA DE CAMBIOS AUTOMATIZADA OPTIDRIVER EN EL VOLANTE

■ PANTALLA DE NAVEGACIÓN HD

■ MANDO ÚNICO PARA EL CONTROL DE LOS BLOQUEOS DE LOS DIFERENCIALES

■ MANDO DEL FRENO DE ESTACIONAMIENTO ELÉCTRICO Y AUTOMÁTICO

GAMA C
CONFORT

PUESTO DE CONDUCCIÓN ERGONÓMICO

El volante ergonómico y regulable en tres ejes ofrece una posición de conducción ideal. El cuadro de instrumentos, en color y de grandes dimensiones, presenta la información sobre el estado del vehículo de forma intuitiva. Los materiales del salpicadero han sido diseñados para su uso en obras y para ofrecer una duración máxima.



VOLANTE REGULABLE EN TRES DIMENSIONES
altura, profundidad, inclinación.

POSICIÓN DE SUBIDA/BAJADA DEL VEHÍCULO
para facilitar el acceso al puesto de conducción.

Equipamiento de serie/opcional según versiones. Consulte a su distribuidor.

GAMA C CONFORT



MANDOS DEL VOLANTE
para el teléfono y para explorar el menú.



CLIMATIZACIÓN Y DESEMPAÑADO AUTOMÁTICO
de los cristales laterales, del parabrisas y de los retrovisores.



MANDO OPTIDRIVER
para aumentar la comodidad de conducir.



MANDOS GIRATORIOS
al alcance de la mano y excelente lectura de la información en la pantalla.



SE PUEDE MODIFICAR LA POSICIÓN DE LOS BOTONES
para personalizar el puesto de conducción.



CRISTALES Y RETROVISORES LATERALES
Elevalunas impulsional y regulación eléctrica de los retrovisores principales y gran angular.



ASIENTOS CON SUSPENSIÓN Y CON VENTILACIÓN Y CALEFACCIÓN
con cinturones de seguridad integrados, reposacabezas y regulación de la sujeción lateral y lumbar. Intervalo de regulación longitudinal del asiento de 20 cm, para dejar más espacio para las piernas.

TODO PARA EL CONFORT A BORDO

Los vehículos de la gama C ofrecen a sus conductores una vida a bordo excepcionalmente confortable, gracias al aumento del volumen de la cabina, a la calefacción autónoma disponible en todas las cabinas, a un gran número de prácticos compartimentos portaobjetos, a los acabados y a una estética interior muy cuidada.

**MÁS ESPACIO
INTERIOR;
REDUCCIÓN DEL
TÚNEL MOTOR
Y CABINA
MÁS ANCHA
Y MÁS LARGA**

**CALEFACCIÓN
AUTÓNOMA
CON UNA
DIFUSIÓN
HOMOGÉNEA
DEL AIRE**



**GAMA C
CONFORT**



PORQUE UN CAMIÓN DEBE GARANTIZAR SEGURIDAD EN SU NEGOCIO

Un camión debe traer rentabilidad a su negocio. Junto a su conductor forman un auténtico motor para el crecimiento de su empresa. Pero, ante todo, un camión debe garantizar la seguridad de quien lo conduce.



GAMA C
PROTECCIÓN

UNA VISIBILIDAD ÓPTIMA, HAGA EL TIEMPO QUE HAGA

El diseño del parabrisas y de los retrovisores mejora considerablemente la visibilidad. Las distintas luces garantizan una seguridad máxima en todas las condiciones y en cualquier entorno.

LOS RETROVISORES Y LOS ANTEVISORES ofrecen una visibilidad muy superior a lo que exige la normativa.

- Normativa
- Renault Trucks

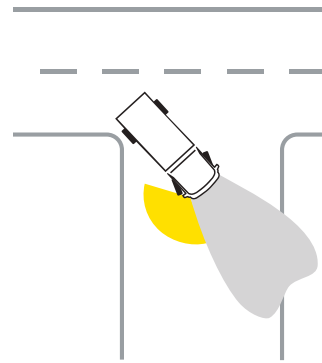
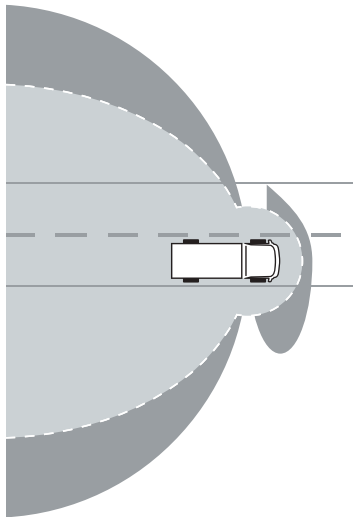

LUCES DE GIRO para aumentar la seguridad de las maniobras.

ENCENDIDO AUTOMÁTICO de las luces y los limpiaparabrisas.



GAMA C
PROTECCIÓN

PRIORIDAD A LA SEGURIDAD DEL CONDUCTOR

Los distintos sistemas de frenado y las tecnologías inteligentes de asistencia a la conducción protegen de forma eficaz a las personas y a la carga. Un gran número de equipos y accesorios refuerzan aún más la seguridad del conductor.

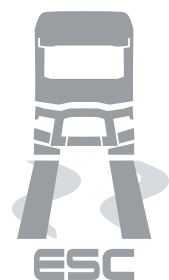

CONTROL ELECTRÓNICO DE TRAYECTORIA
ayuda al conductor a mantener el control de la trayectoria, impidiendo el volcado en situaciones críticas.



SISTEMA DE ADVERTENCIA DE CAMBIO INVOLUNTARIO DE CARRIL
avisa con una señal acústica al conductor si detecta un desvío involuntario de la trayectoria del vehículo.



FRENADO DE EMERGENCIA AUTOMÁTICO
avisa de una posible colisión y después frena y detiene totalmente el vehículo sin que intervenga el conductor.



REGULADOR DE VELOCIDAD ADAPTATIVO
mantiene la distancia de seguridad con el vehículo anterior.



FRENO DE ESTACIONAMIENTO ELÉCTRICO AL PARAR EL MOTOR

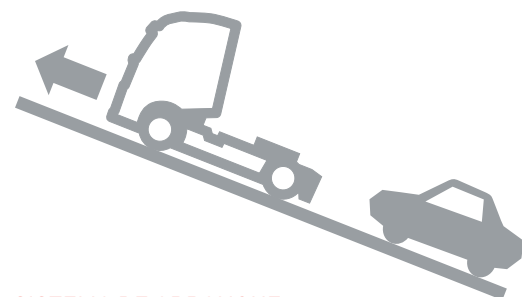

SISTEMA DE ARRANQUE EN PENDIENTE HILL START AID
para facilitar el arranque en pendientes. Los frenos siguen accionados para evitar que el camión retroceda.

Equipamiento de serie/opcional según versiones. Consulte a su distribuidor.



CONTROL DE LOS RALENTIZADORES
del motor y de la transmisión.



FRENOS DE DISCO EN LAS RUEDAS DELANTERAS Y TRASERAS
ventilados o macizos en toda la gama.

OPTIBRAKE+: 382 KW DE POTENCIA DE RALENTIZACIÓN*



MÓDULO DE LUCES
cuatro faros giratorios.



MÓDULO DE OBRAS
equipado con triángulo y faros giratorios.



ALARMA ANTI-INTRUSIÓN
avisa al conductor en caso de apertura de las puertas.



BLOQUEO MECÁNICO DE LAS PUERTAS
permite un cierre adicional de las puertas desde el interior del vehículo.



ALCOHOLÍMETRO CON BLOQUEO DEL ARRANQUE
Posibilidad de equipar su vehículo y comprobar la tasa de alcoholemia antes de arrancar.

* Con motor DTI 13

RETROVISORES EN DOS BLOQUES, TÉRMICOS Y CON DESEMPAÑADO/DESHIELO PARA OFRECER UNA VISIBILIDAD MÁXIMA

ESQUINAS DE ACERO PARA OFRECER MAYOR RESISTENCIA A LOS GOLPES

REJILLAS DE PROTECCIÓN EN LOS FAROS Y GRUPOS ÓPTICOS DE POLICARBONATO

OPTIFLEET: SOLUCIÓN DE GESTIÓN DE FLOTAS

PELDAÑOS DE ACCESO AL PARABRISAS CON DOS PLATAFORMAS ANCHAS PARA FACILITAR LA LIMPIEZA DEL PARABRISAS

ACTIVACIÓN AUTOMÁTICA DE LOS FAROS Y DE LOS LIMPIAPARABRISAS

LUCES DE GIRO PARA MEJORAR LA VISIBILIDAD AL MANIOBRAR



PUERTA VISION: EN EL LADO DEL ACOMPAÑANTE PARA MEJORAR LA VISIBILIDAD EXTERIOR

PARAGOLPES EN TRES PARTES PARA REDUCIR LOS COSTES DE MANTENIMIENTO

TRES PELDAÑOS DE ACCESO AL PARABRISAS (UNO DE ELLOS, PLEGABLE)

ACCESO RÁPIDO AL CONTROL DE LOS NIVELES

ESQUINAS DE ACERO PARA OFRECER MAYOR RESISTENCIA A LOS GOLPES

FÁCIL ACCESO A LA CABINA GRACIAS A DOS PELDAÑOS

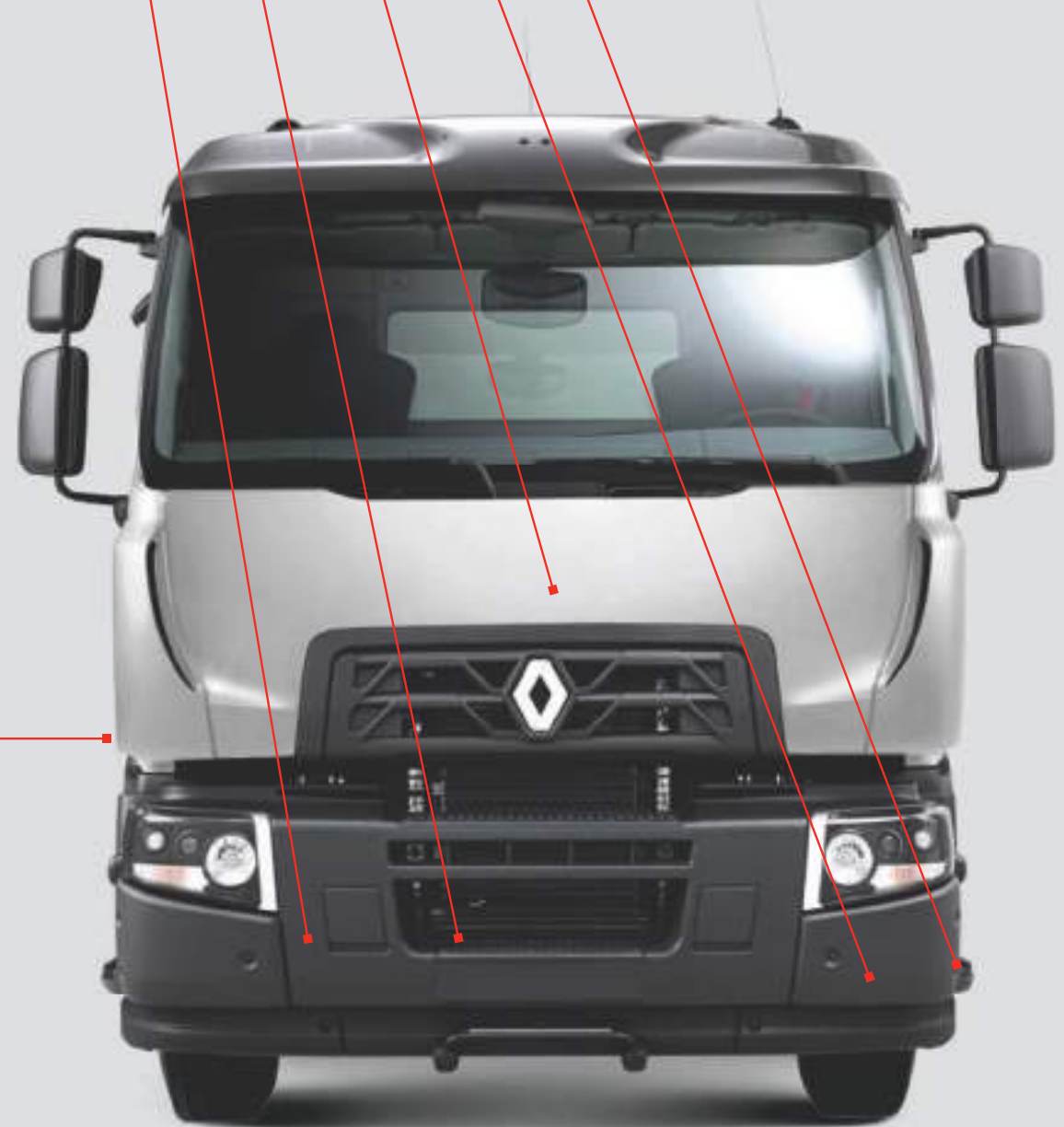

GAMA C
CUADRO TÉCNICO

01_CUADRO DE LA GAMA

Tipo	Configuración	MTMA	MTMA de conjunto	Modelos	Motor	Potencia	Caja de cambios	Eje motriz
Rígido	4x2	19 t	60 t	Carretera Todoterreno	DTI 8 DTI 11 DTI 13	250 cv a 520 cv	Manual 9 marchas	P13170 (red. 1) P1361 (red. 3.46) P1391 (red. 2)
	6x2 6x2*4	26 t	60 t	Carretera				
	6x4	26 t 33 t	100 t	Carretera Todoterreno				
	8x2/6	32 t	60 t	Carretera				
	8x4			Xload Carretera Todoterreno				
8x4 TRIDEM	32 t	60 t	Carretera Todoterreno	DTI 11 DTI 13	Automatizada 12 marchas	PMR2191 (red. 2) PMR23150 (red. 1) PMR2661 (red. 3.46 o 3.33)		
Tractora	4x2	19 t	60 t	Carretera Todoterreno	DTI 11 DTI 13	250 cv a 520 cv	Automática 6 velocidades	P13170 (red. 1) P1361 (red. 3.46)
	6x4	26 t 33 t	100 t					PMR2191 (red. 2) PMR23150 (red. 1) PMR2661 (red. 3.46 o 3.33)

02_CADENA CINEMÁTICA

MOTOR DTI 8 EURO 6

184 kW (250 cv) – 950 Nm
206 kW (280 cv) – 1.050 Nm
235 kW (320 cv) – 1.200 Nm

Cilindrada	7,7 l
Cilindros	6 en línea
Distribución	trasera
Diámetro	110 mm
Carrera	135 mm
Relación de compresión	17,0

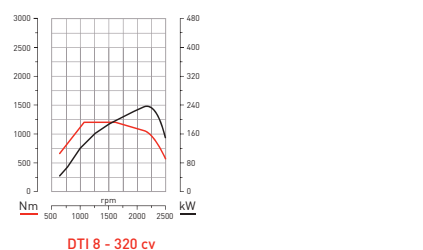
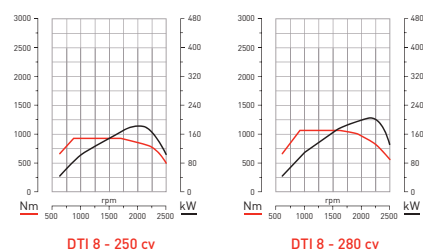

MOTOR DTI 11 EURO 6

279 kW (380 cv) – 1.800 Nm
316 kW (430 cv) – 2.050 Nm
338 kW (460 cv) – 2.200 Nm

Cilindrada	10,8 l
Cilindros	6 en línea
Distribución	trasera
Diámetro	123 mm
Carrera	152 mm
Relación de compresión	17,0

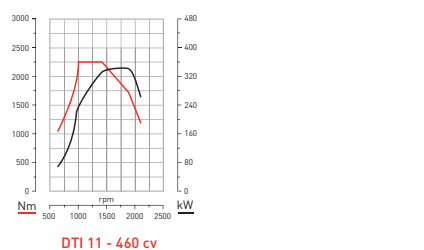
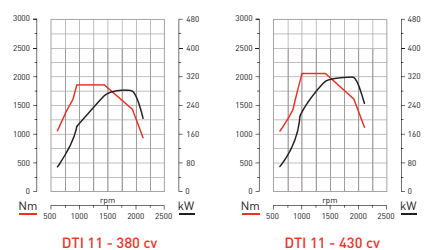

MOTOR DTI 13 EURO 6

324 kW (440 cv) – 2.200 Nm
353 kW (480 cv) – 2.400 Nm
382 kW (520 cv) – 2.550 Nm

Cilindrada	12,8 l
Cilindros	6 en línea
Distribución	trasera
Diámetro	131 mm
Carrera	158 mm
Relación de compresión	17,0

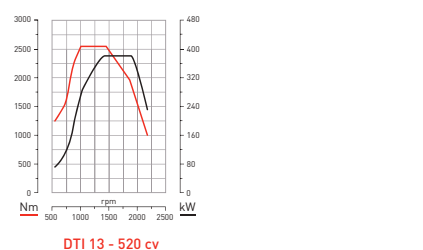
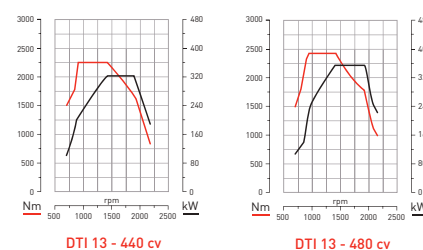

Para respetar la norma Euro 6 relativa a las emisiones contaminantes, la nueva gama está equipada con un sistema "Extended SCR" que incluye los siguientes componentes principales:

- Sistema de calefacción de los gases del motor (basado en la recuperación de los gases de escape, una válvula de admisión y un "séptimo inyector" de combustión)
- DOC : Diesel Oxidation Catalyst (catalizador)
- DPF : Diesel Particle Filter (filtro de partículas)
- SCR : Selective Catalytic Reduction (reducción catalítica selectiva)
- ASC : Ammonia Slip Catalyst (reducción del amoníaco residual)
- EGR refrigerado (DTI 8)

CAJA DE CAMBIOS

Motor DTI 8

Caja de cambios automatizada

Optidriver	AT 2412	
Número de marchas	Marcha hacia delante	12
	Marcha atrás	3
Par máximo admisible	2.400 Nm	
MTMA de conjunto	44 t	

Boîte de vitesses automatique

Allison	A3200V	
Número de marchas	Marcha hacia delante	6
	Marcha atrás	1
Par máximo admisible	1.261 Nm	

Caja de cambios manual

ZF	9S 1110 TO	
Número de marchas	Marcha hacia delante	8
	Superlenta	1
	Marcha atrás	1

Motors DTI 11 y DTI 13

Tres cajas de cambios automatizadas

Optidriver	AT 2412	AT 2612	ATO 2612
Número de marchas	Marcha hacia delante	12	3
	Marcha atrás	3	3
Par máximo admisible	2.400 Nm	2.550 Nm	2.550 Nm
MTMA de conjunto	44 t	100 t	60 t

Caja de cambios B14	MT 2214	MT 2514	MTO 2214	MTO 2514
Número de marchas	Marcha hacia delante	12	2	2
	Superlenta	2	4	4
	Marcha atrás	4	4	4
Par máximo admisible	2.400 Nm	2.550 Nm	2.400 Nm	2.550 Nm
MTMA de conjunto	100 t	100 t	100 t	100 t

EJES MOTRICES

		4x2	6x2	6x4	8x4	8x4 Tridem	8x2
Eje motriz	P13170	●	●				●
	P1391	●	●				●
	P1361	●	●				●
Puentes tandem	PMR2191			●	●	●	
	PMR2661			●	●		
	PMR23150			●	●		

		Eje motriz simple			Ejes motrices tandem		
		Reducción simple	Reducción doble		Reducción simple	Reducción doble	
		P13170	P1361	P1391	PMR23150	PMR2191	PMR2661
Distancia libre al suelo*	En vacío	292 mm	370 mm	355 mm	305 mm	355 mm	363 mm
	Con carga	254 mm	332 mm	317 mm	267 mm	317 mm	325 mm
Capacidad técnica	Par motor máx.	2.600 Nm	3.100 Nm	1.200 Nm	3.100 Nm	2.550 Nm	3.100 Nm
	Carga vertical máx.	13 t	15 t	13 t	23 t	21 t	26 t
	MTMA de conjunto	44 t	70 t	40 t	70 t	80 t	100 t
Mantenimiento	Cantidad de aceite	13 l	23 l	18 l	20 + 14 l	21 + 18 l	27 + 23 l

Relaciones de grupo disponibles de 2,64 a 7,21

* Con neumáticos 315/80 R22.5

RALENTIZADORES

	Motor	Potencia de ralentización		Motor	Potencia de ralentización
Freno en el escape		120 kW	Freno en el escape	DTI 11	170 kW
Optibrake		170 kW		DTI 13	201 kW
Telma 72-00	DTI 8	480 kW	Optibrake	DTI 11	300 kW
Telma 72-60		626 kW	Optibrake+	DTI 13	382 kW
Allison		400 kW	Voith VR 3520	DTI 11 / DTI 13	700 kW
ZF Intarder		420 kW			

TOMA DE FUERZA

Amplia selección de tomas de fuerza controladas electrónicamente para aumentar la fiabilidad y la seguridad:

- toma de fuerza en la caja de cambios (oferta idéntica en la caja de cambios manual o automatizada)
- toma de fuerza trasera del motor desembragable o no desembragable

03_CABINA



DAY CAB

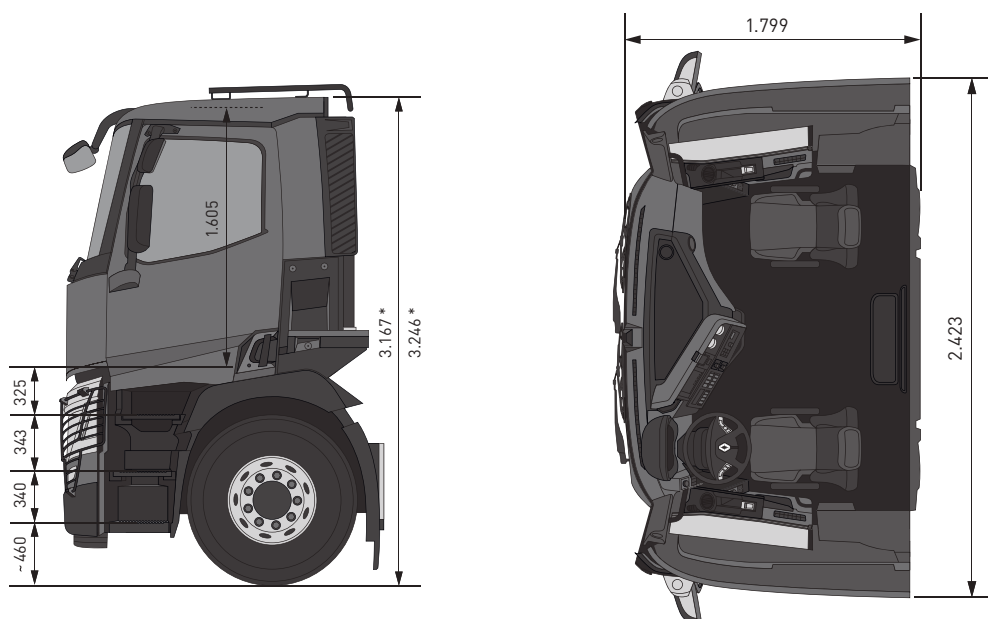

NIGHT & DAY CAB

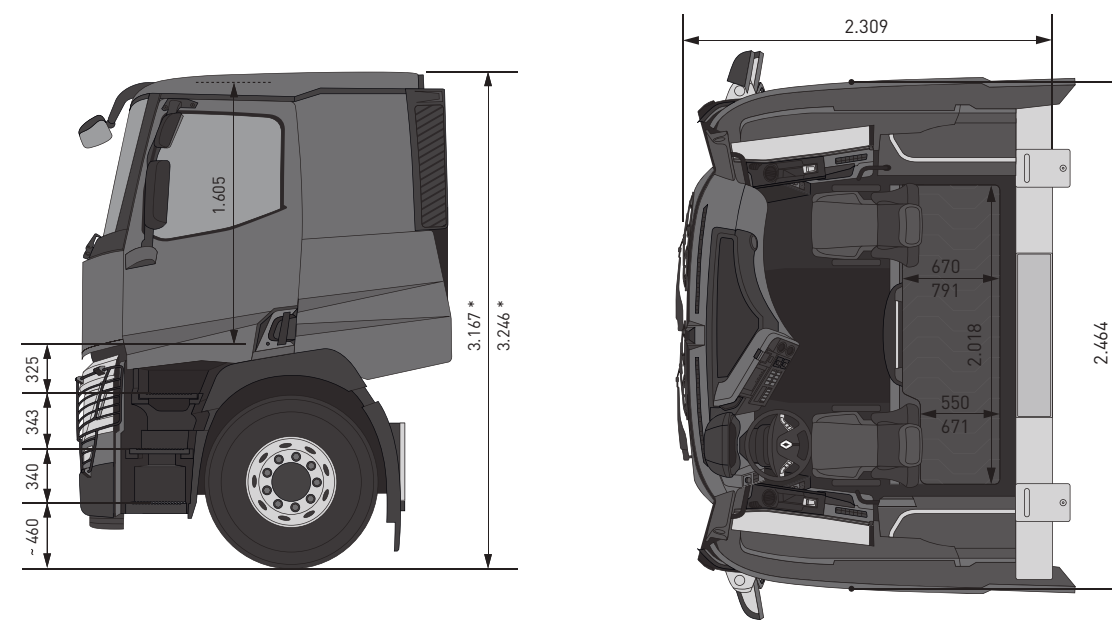

SLEEPER CAB

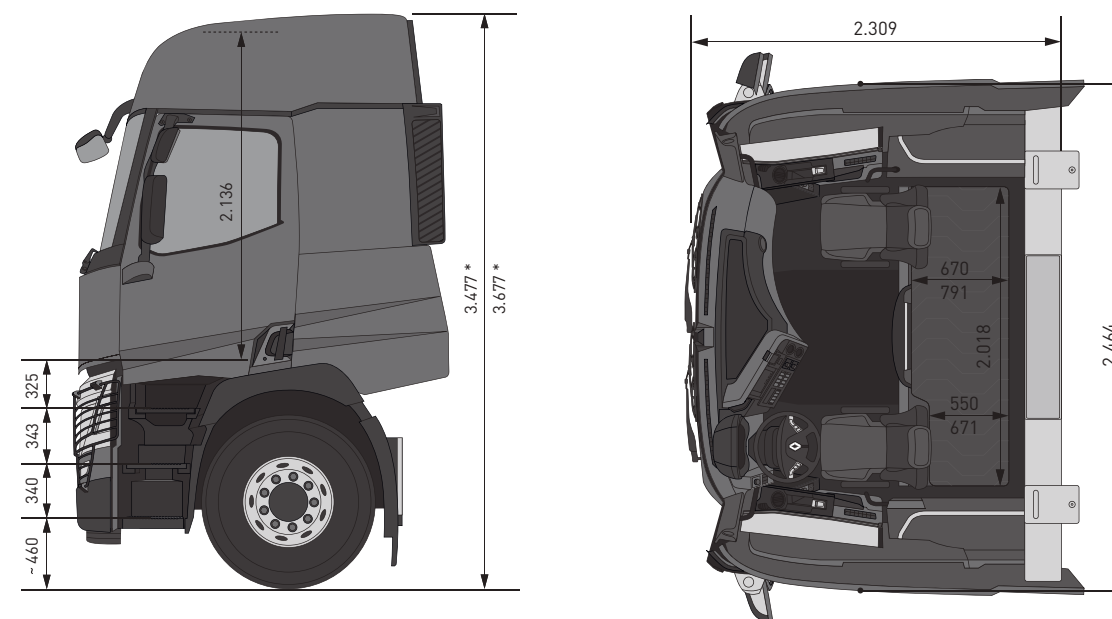

GAMA C CUADRO TÉCNICO

CONFIGURACIONES DE LAS CABINAS

	Day cab	Night & Day cab	Sleeper cab
Tipo	Cabina de día Techo estándar	Cabina con litera Techo estándar	Cabina con litera Techo sobreelevado
Anchura		2.500 mm	
Altura libre en el túnel	1.405 mm	1.405 mm	1.936 mm
Piso		Túnel motor	
Peldaños		3	

SUSPENSION DE LA CABINA

- cuatro puntos, mecánica
- cuatro puntos, neumática

* Para las tractoras 4x2

03_CABINA



DAY CAB

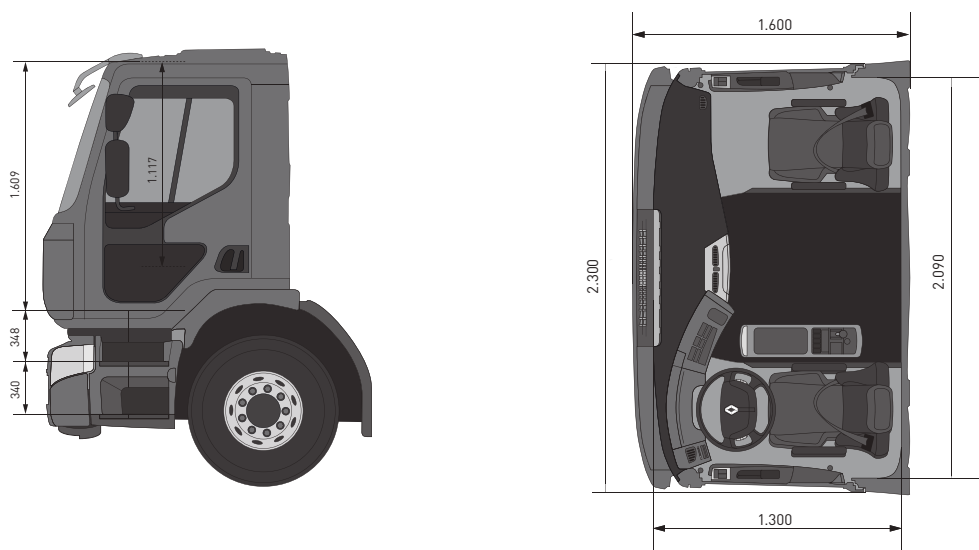

CONFIGURACIONES DE LAS CABINAS

	Day cab	Global cab	Night & Day cab	Sleeper cab
Tipo	Cabina de día Techo estándar	Cabina con litera Techo estándar	Cabina con litera Techo estándar	Cabina con litera Techo sobreelevado
Anchura	2.300 mm			
Piso	Túnel motor			
Peldaños	2			

SUSPENSIÓN DE LA CABINA

- cuatro puntos, mecánica
- cuatro puntos, neumática

GLOBAL CAB

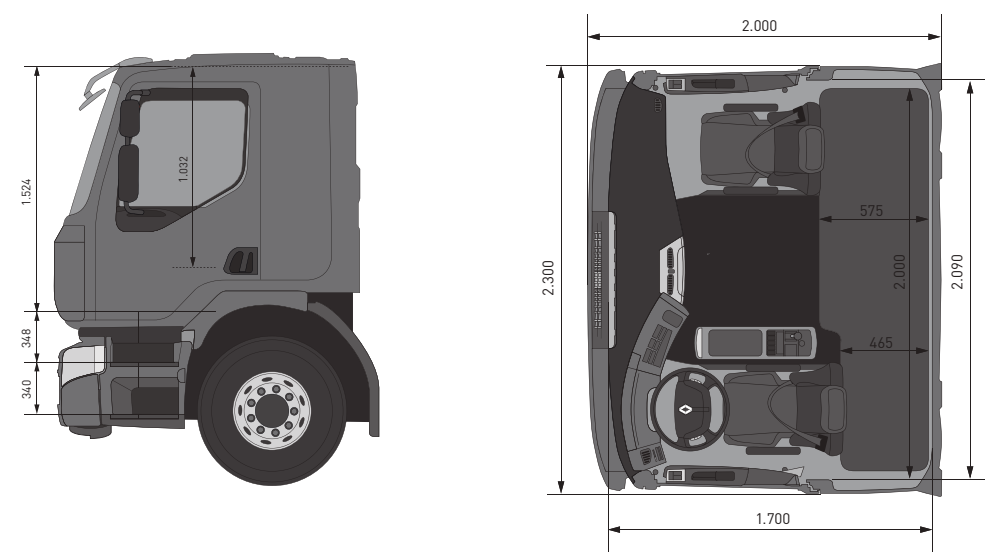

NIGHT & DAY CAB

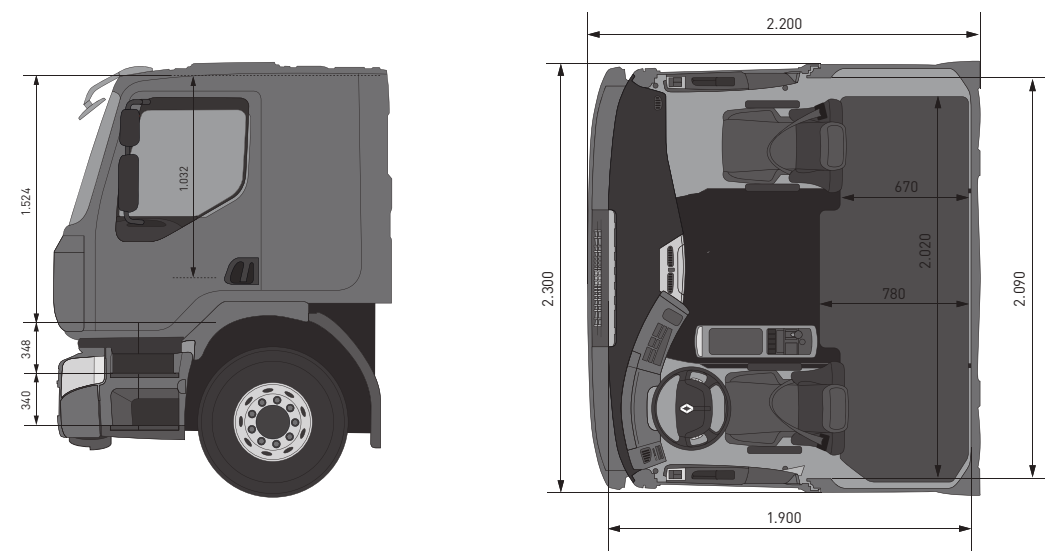

SLEEPER CAB

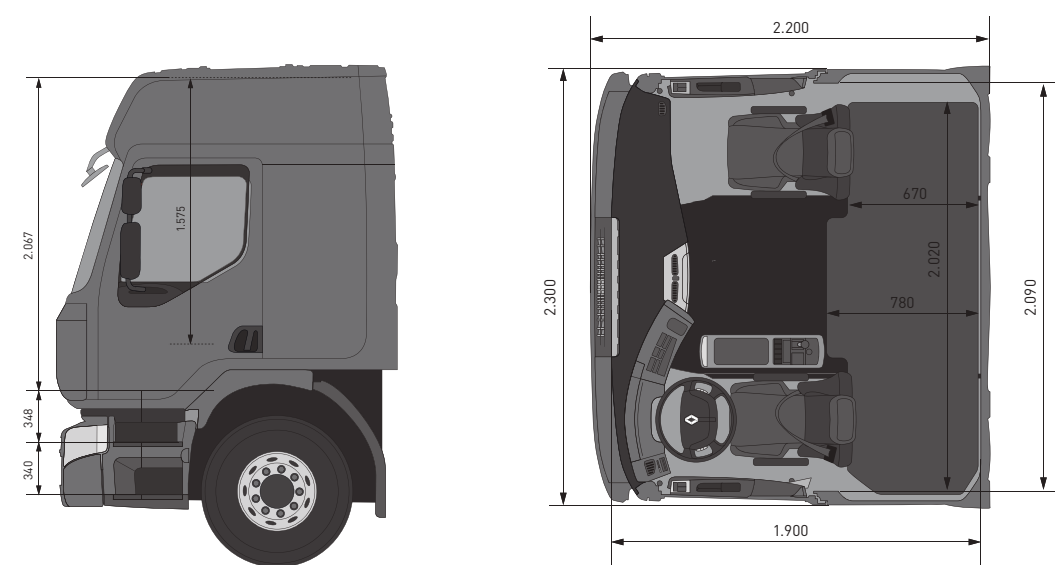

GAMA C
CUADRO TÉCNICO

04_CHASIS

CONFIGURACIONES

	4x2	6x2 Eje de arrastre fijo	6x2 Director	6x4	8x2 Director	8x4	8x4 Tridem
Tractora							
Rígido							

	4x2H4 Optitrack	6x4H4 Optitrack	8x2 Optitrack	8x4 Optitrack
Tractora				
Rígido				

EMPATTEMENTS

C Cab 2.5 m	3.000	3.200	3.400	3.500	3.600	3.700	3.800	3.900	4.000	4.300	4.350	4.600	4.800	4.900	5.100	5.200	5.600	6.000	6.400	6.500	6.700
4x2			●	●		●			●	●		●		●		●	●	●		●	●
6x2				●		●		●		●		●	●	●		●	●	●			
Rígido		●	●			●		●		●		●	●			●	●				
8x2															●		●	●			
8x4										●	●	●		●	●		●	●	●		
Tractora				●		●	●														
6x4	●				●			●													

C Cab 2.3 m	3.200	3.500	3.700	3.850	3.900	4.100	4.200	4.300	4.500	4.750	5.000	5.250	5.500	5.800	6.100	6.450	6.800
4x2		●	●		●	●		●	●	●	●	●	●	●	●	●	●
Rígido		●	●		●	●		●	●	●	●	●	●	●	●		
6x4	●	●		●			●		●		●		●				
Tractora		●	●		●												

SUSPENSIONES

Suspensiones de eje delantero simple

- Carga máxima en el eje delantero de 7,1 t, 7,5 t, 8 t y 9 t*
- 2 hojas parabólicas

Suspensiones de eje delantero doble

- Ejes delanteros con hojas parabólicas dobles
- Montaje normal del segundo eje basado en el montaje del primer eje
- Distancia de 1.995 mm entre los dos ejes delanteros
- Carga máxima en la parte delantera: 14,2 t, 15 t, 16 t, 18 t
- Muelles de la misma longitud en los dos ejes

Suspensiones traseras con eje motriz simple

- 13 toneladas: parabólica de 3 hojas y con tope
- Sin lubricación (cojinetes de caucho): sin mantenimiento
- Suspensiones traseras neumáticas 2 cojines neumáticos 13 t

Suspensiones traseras de tándem

- 2 x 2 cojines neumáticos 21 t
- 2 x 4 cojines neumáticos 26 t
- Parabólica de tres hojas 21 t
- Parabólica de tres hojas 26 t

* Suspensión de 9 t solo disponible en C 2.5 m.

05_FRENOS

EBS + ASR + HSA + ESC* + AEBS*

Los vehículos están equipados de serie con las siguientes funciones :

ABS (sistema antibloqueo de las ruedas)

Permite mantener el control de la dirección del vehículo al evitar que las ruedas se bloqueen, sobre todo en caso de frenado de emergencia.

ESC (control electrónico de la trayectoria)

- Estabilidad de la dirección : ayuda al conductor a mantener el control de la trayectoria del conjunto de vehículos (sobre todo, en condiciones difíciles, como en caso de lluvia, nieve, curvas cerradas, etc.)..
- Control antivuelco : esta función impide que el vehículo vuelque en situaciones difíciles, como las rotondas, las curvas cerradas o los cambios bruscos de dirección debido a emergencias.

ASR (sistema antideslizamiento)

El sistema antideslizamiento permite mantener el control del vehículo sobre superficies resbaladizas.

Frenado de emergencia asistido

Optimización de la distancia de frenado en situaciones de emergencia.

EBL (luces de freno de emergencia)

Intermitencia automática de las luces de freno traseras en caso de frenado de emergencia para advertir al resto de vehículos de una situación de peligro.

AEBS (frenado de emergencia automático)

Activo a partir de 15 km/h para detectar los vehículos parados y en movimiento situados por delante del camión.

EPB (freno de estacionamiento eléctrico)

Freno de estacionamiento automático que se activa al detener el motor.

HSA (sistema de asistencia al arranque en pendiente)

Los frenos de servicio siguen accionados durante unos segundos después de soltar el pedal del freno para facilitar el arranque en pendiente. La función se activa y desactiva a través de un pulsador.

Compensación del frenado

Evita la sensación de que el remolque «tira» o «empuja» durante las distintas fases del frenado.

Control de par de tracción

Permite mantener la tracción del vehículo en las superficies deslizantes al reducir de marcha.

Protección antivuelco

Impide que las tractoras sin remolque vuelquen hacia adelante en caso de frenado.

Activación conjunta de los frenos y de los ralentizadores

Permite combinar distintos sistemas de frenado: frenos de servicio, freno motor Optibrake y otros ralentizadores.

Avisos relacionados con los frenos

- Desgaste de las pastillas de freno
- Sobrecalentamiento de los frenos
- Disminución del rendimiento de los frenos

Sistema de control de desgaste de los frenos de disco

Aviso de desgaste de las pastillas y los discos de freno: mantenimiento preventivo (aviso cuando queda un 20 % para el límite de desgaste máximo de los frenos). Equilibrado del desgaste de las pastillas de freno entre los ejes para facilitar el mantenimiento.

* opcional según el modelo.

06_ACCESORIOS

OPTIMIZACIÓN	Viseras	Visera H1 Visera H2		
	GPS	GPS DEZL 560 Soporte para GPS DEZL 560 Cable de conexión FMI 40		
		Emisora	Emisora Alojamiento para emisora (banda ciudadana)	
			Sistemas antirobo de gasóleo	Sistema mecánico de antirobo de gasóleo con flotador Sistema mecánico de antirobo de gasóleo sin flotador
SEGURIDAD	Bloqueo	Sistema de bloqueo mecánico contra accesos no autorizados Doorlock		
	Caja fuerte	Caja fuerte y juego de fijación		
	Alcoholímetros con bloqueo del arranque	Alcoholímetros con bloqueo del arranque Boquilla de uso único (bolsa de 25 unidades)		
		Faros rotativos	Grupo luminoso de faros rotativos dobles Grupo luminoso de cuatro faros rotativos Faros rotativos naranjas (juego de 2) Barra de obras equipada con triángulo y faros rotativos	
	Cámaras de marcha atrás		Juego de cámara de marcha atrás con monitor Juego de cámara de marcha atrás para conexión a la pantalla del panel de instrumentos (cable de 10 m) Juego de cámara de marcha atrás para conexión a la pantalla del panel de instrumentos (cable de 20 m) Cámara adicional (cable de 10 m) Cámara adicional (cable de 20 m)	
			Hervidor	Hervidor de 24 V
				Nevera
		VIDA A BORDO	Alfombra	Alfombra de suelo de caucho Alfombra de suelo de tela
	Pistola de aire			Pistola de aire
	Colchón		Colchón adicional	
Reposapiés	Reposapiés			
Ropero	Ropero			
PERSONALIZACIÓN	Barras de techo		Barra de techo H1 equipada con LED Barra de techo H2 equipada con LED Luces adicionales - Rallye 3003 Luces adicionales - Luminator	
		Barras de LED	Juego delantero de barra de LED monocromos Juego completo de barra de LED monocromos (cara delantera y carenado lateral) Juego completo de barra de LED policromos (cara delantera y carenado lateral)	

07_ACABADOS INTERIORES



Acabado Performance



Acabado Ultimate en aluminio



Vinilo



Mixto vinilo y tela



Tela



Cuero



Estándar



Cuero negro



Cuero marrón

GAMA C
CUADRO TÉCNICO



Recomendamos utilizar Renault Trucks Oils.

Las medidas y las características son meramente orientativas. El fabricante se reserva el derecho de modificarlas sin previo aviso.
Renault Trucks SAS, con un capital de 50.000.000 € - 954 506 077 RCS LYON - Imprenta Faurite.

RENAULT
TRUCKS
DELIVER

CONSTRUCCIÓN GAMA C



Ref. 58.02.005.370 - 1.000 ex. - 06/2015



renault-trucks.es

